

**A1**

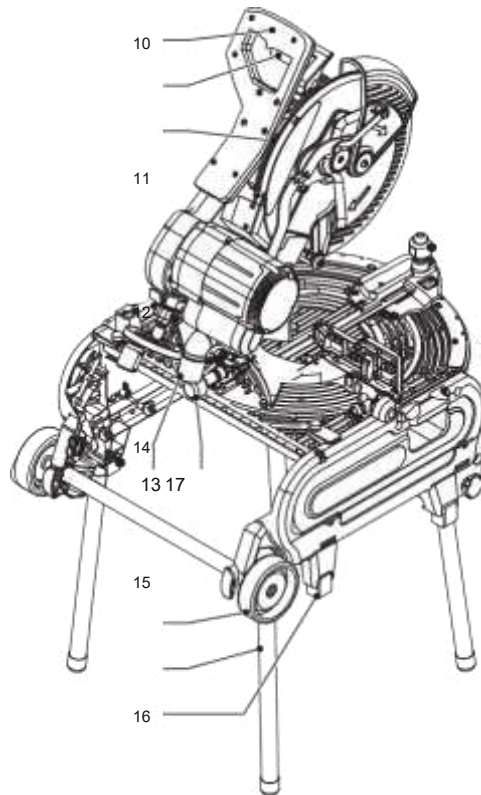

**A2**

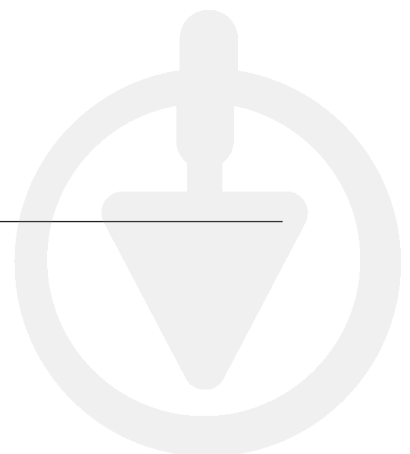

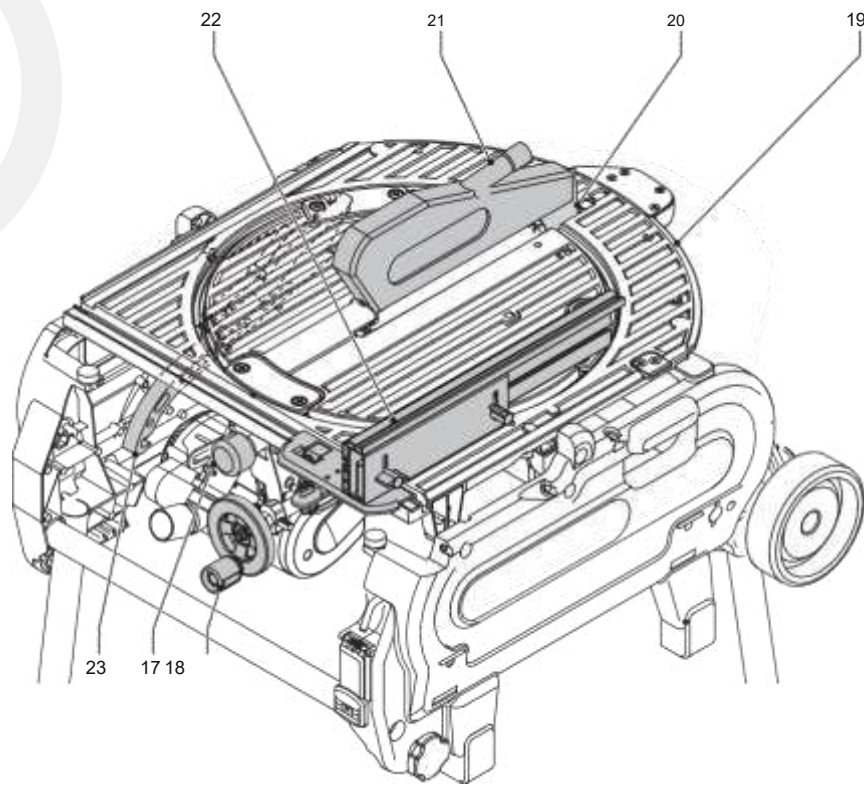

**A3**

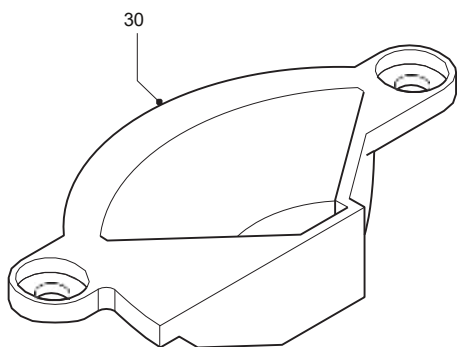

**A4**

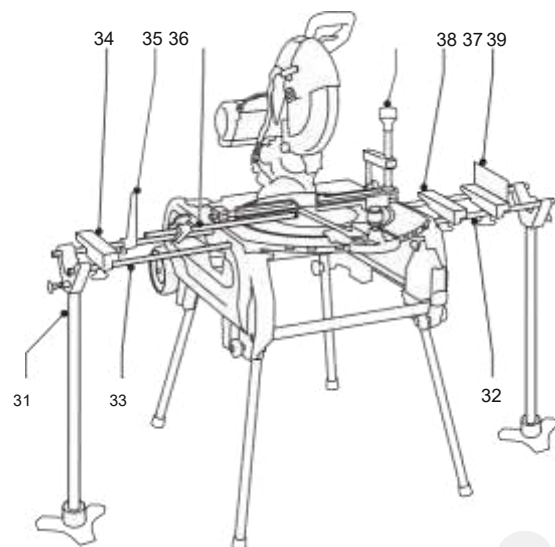

**A5**

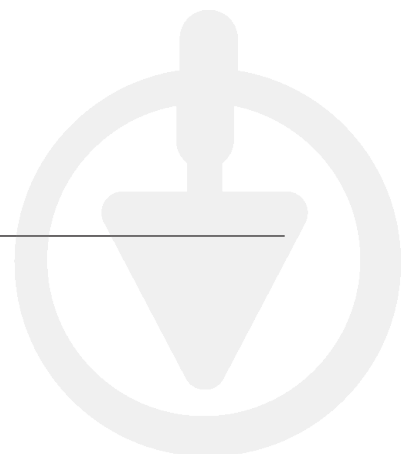

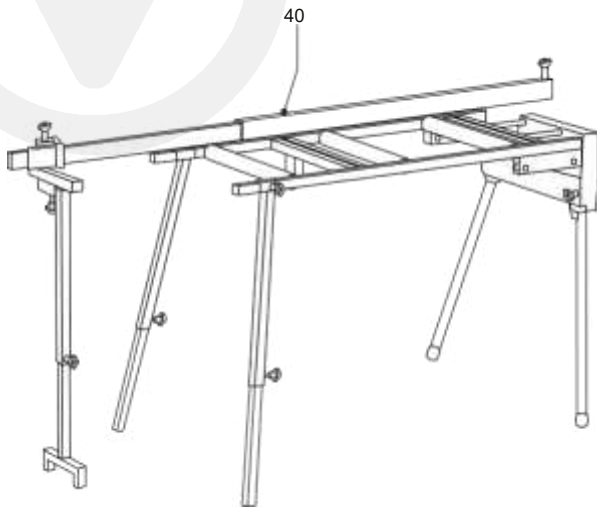

**A6**

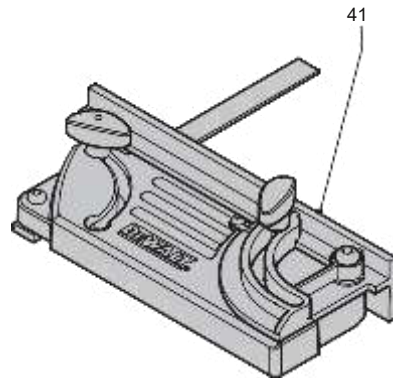

**A7**

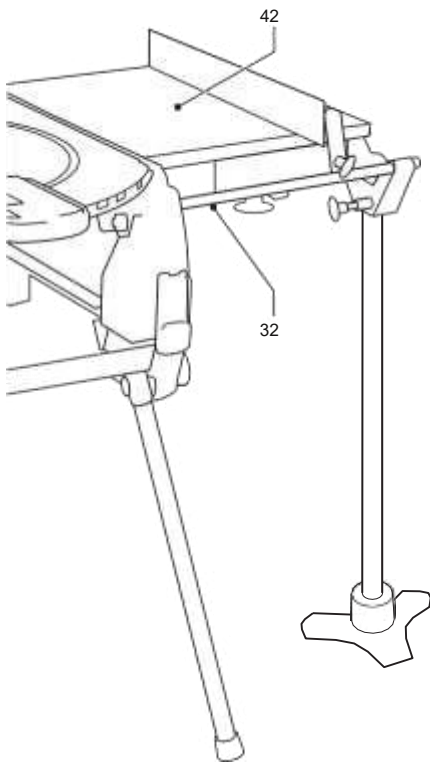

**A8**

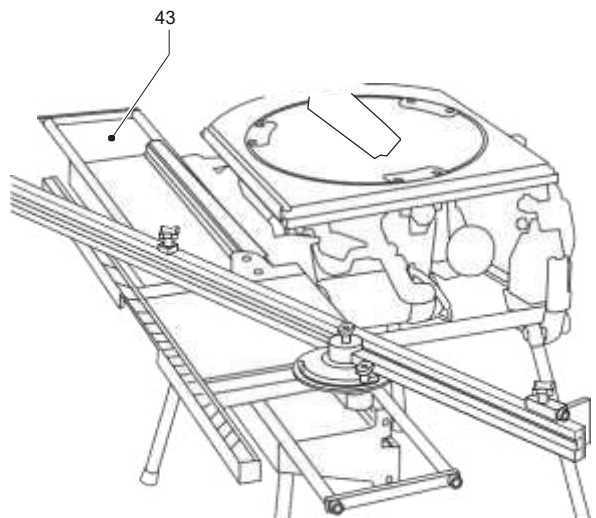

**A9**

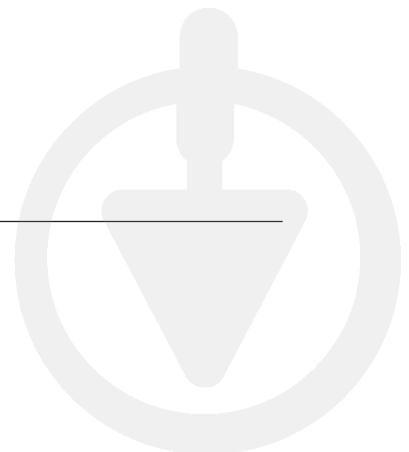



44

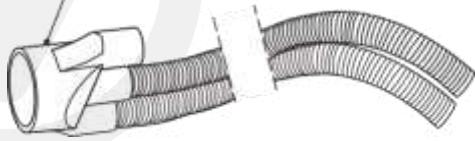

**A10**

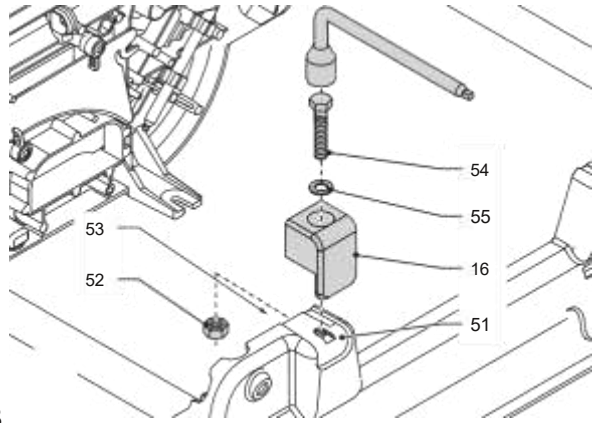

**B**

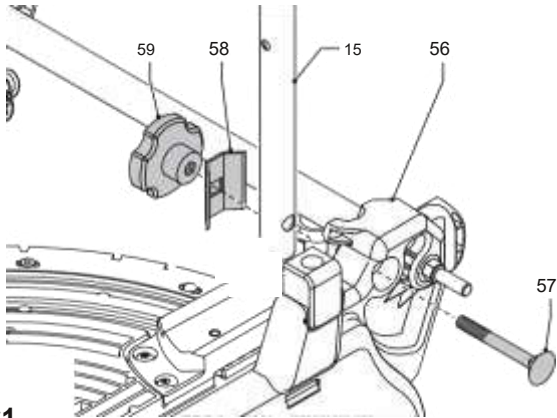

**C1**

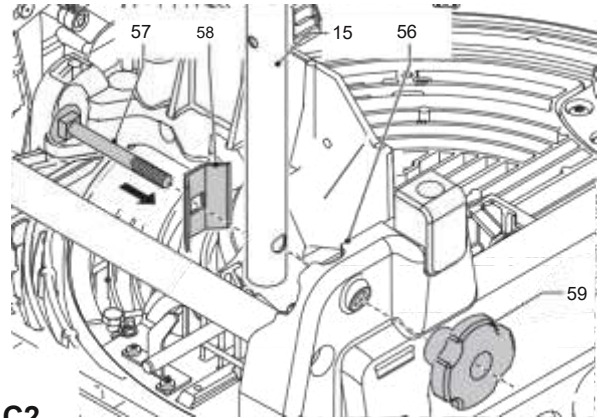

**C2**

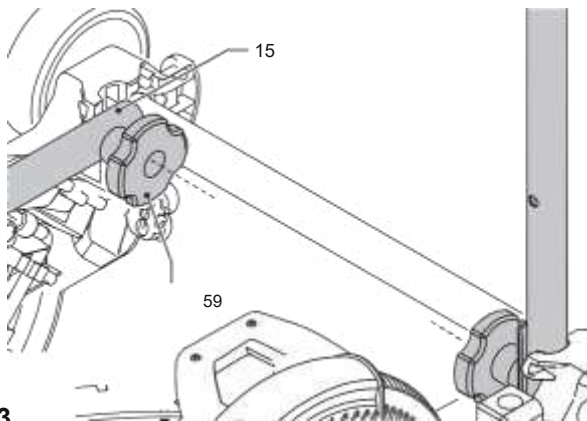

**C3**

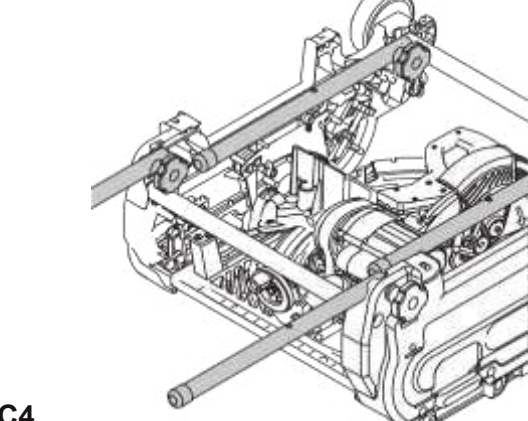

**C4**

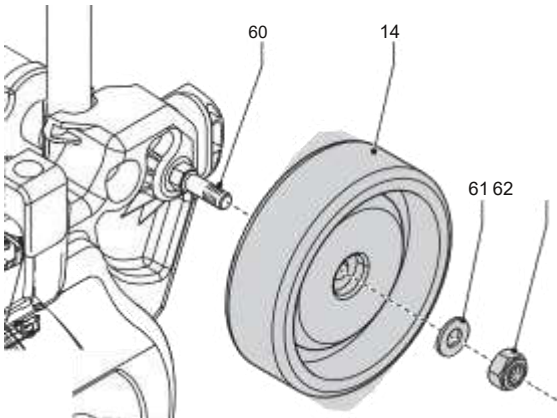

**D**

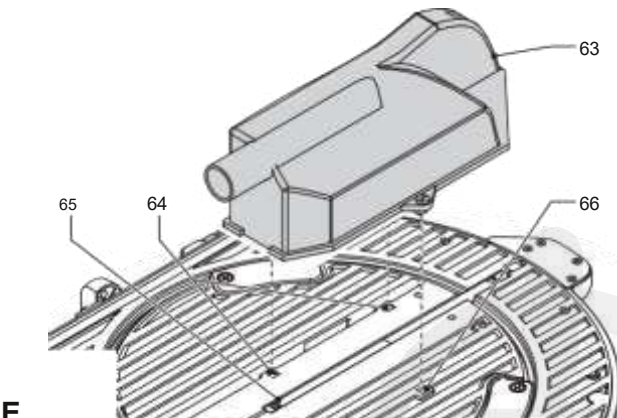

**E**

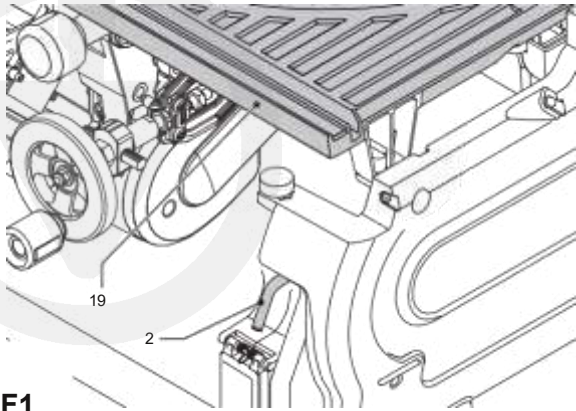

**F1**

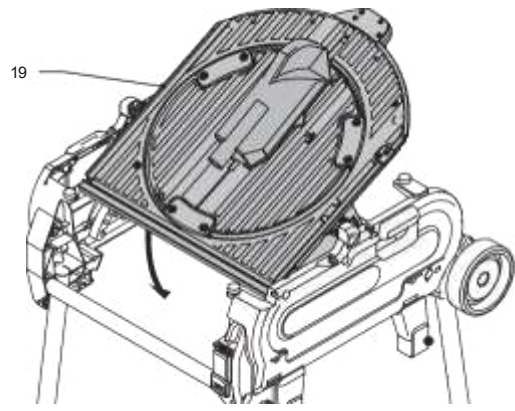

**F2**

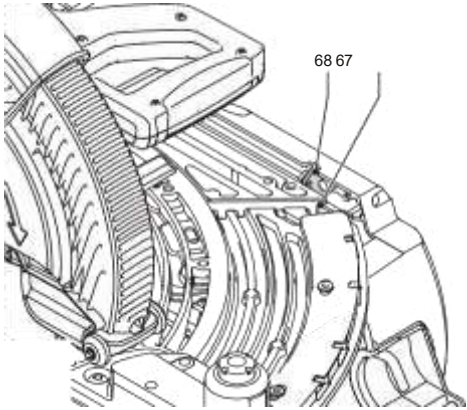

**F3**

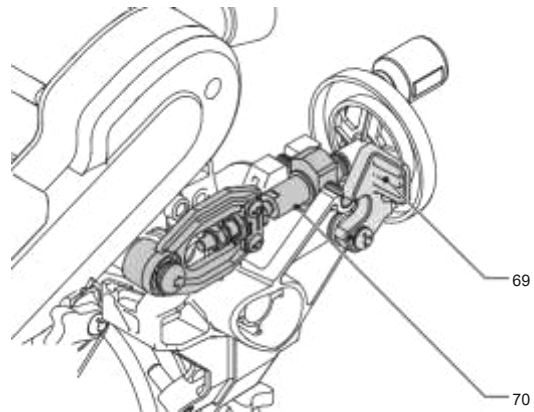

**F4**

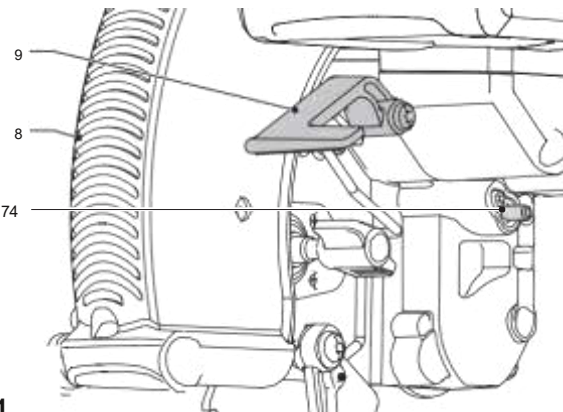

**G1**

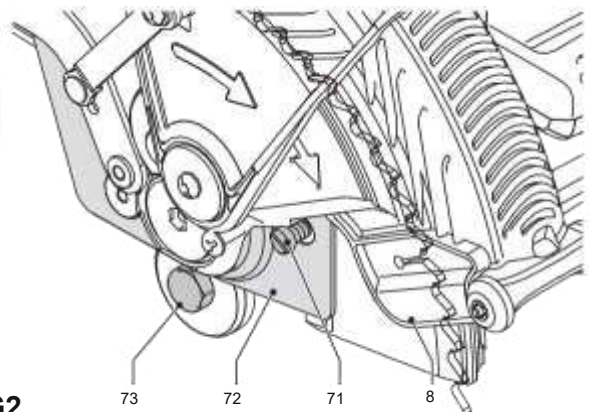

**G2**

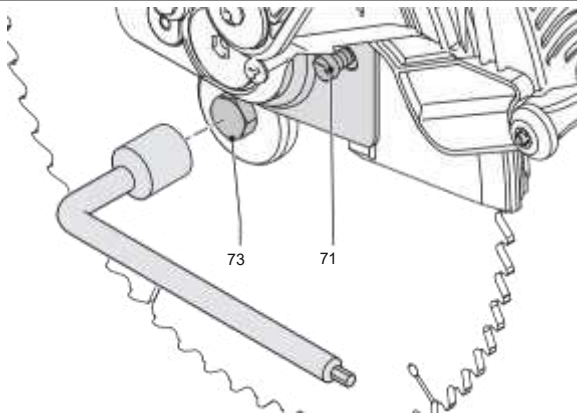

**G3**

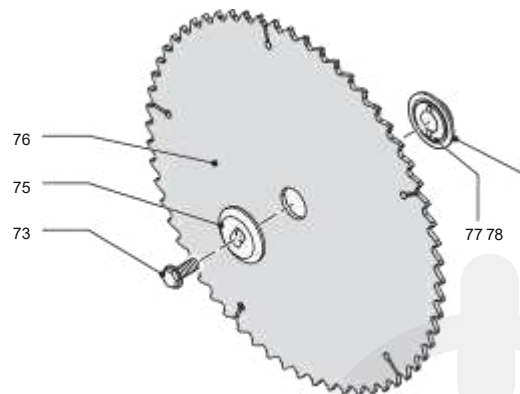

**G4**



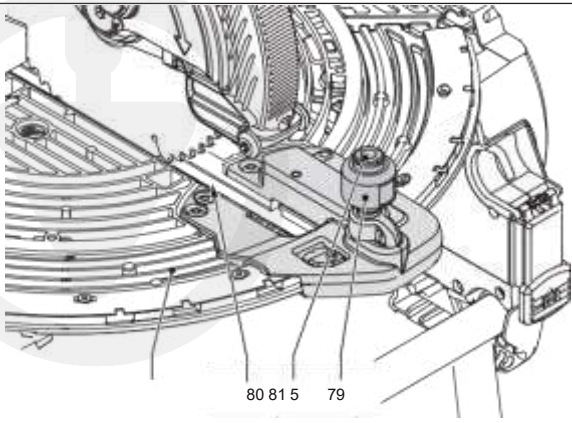

H1

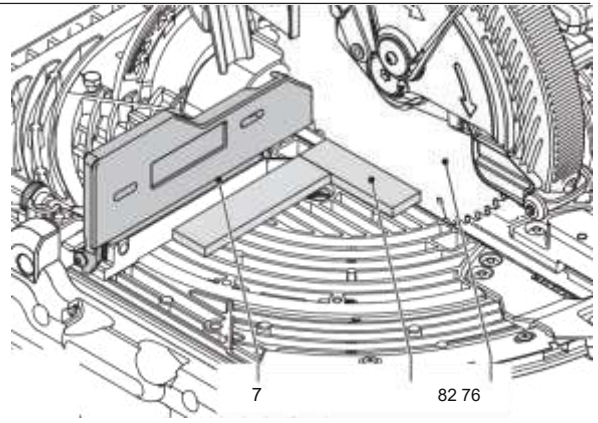

H2

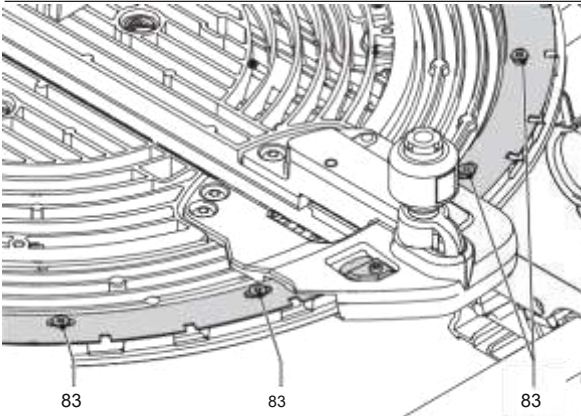

H3

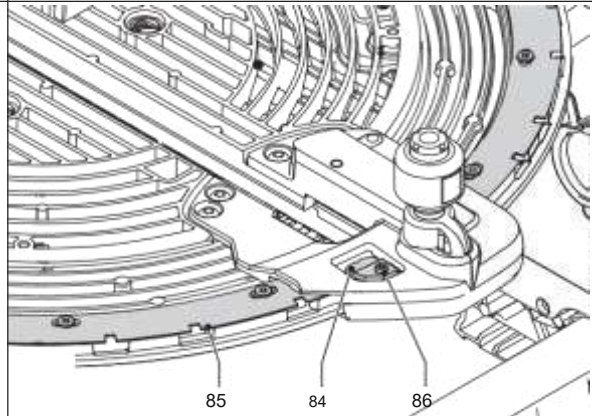

H4

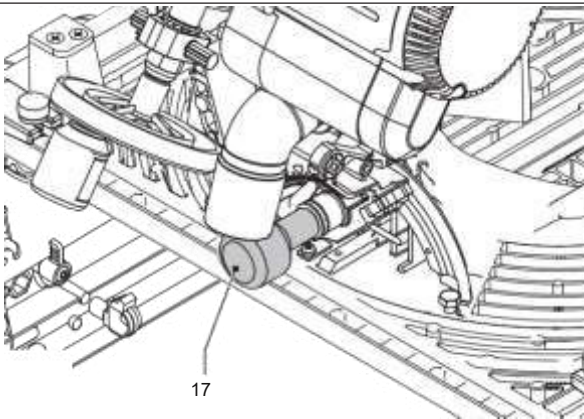

I1

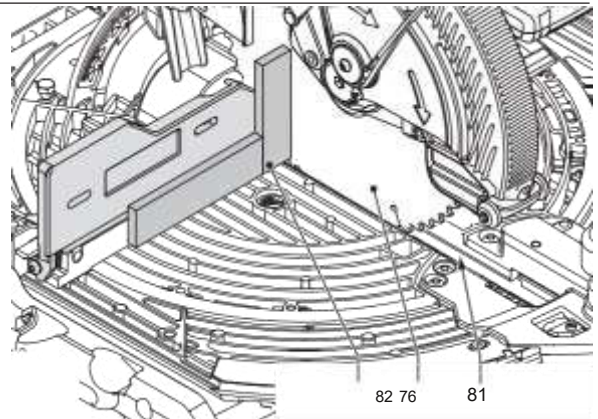

I2

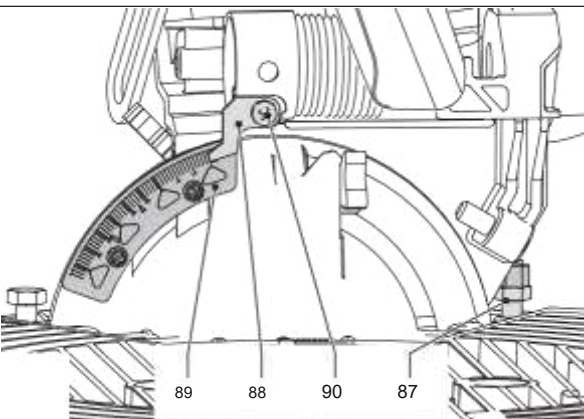

I3

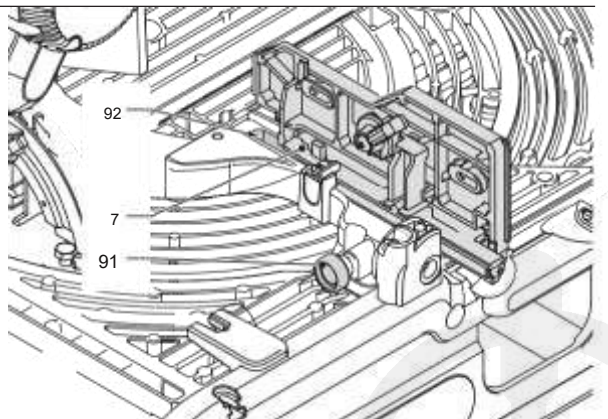

J

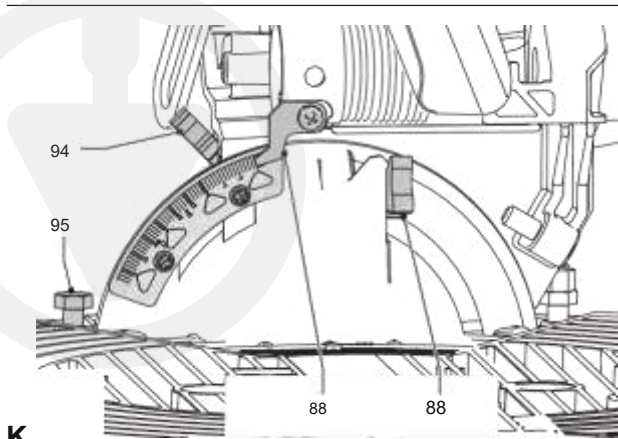

**K**

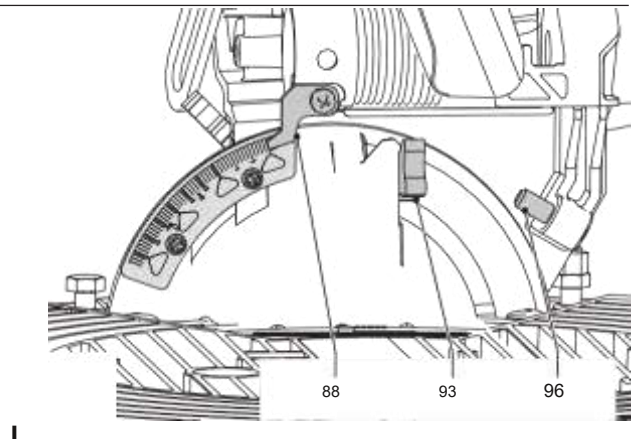

**L**

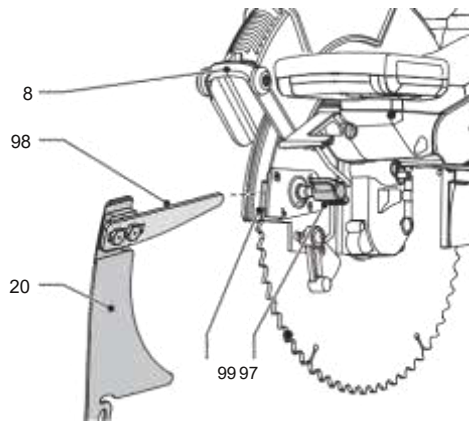

**M1**

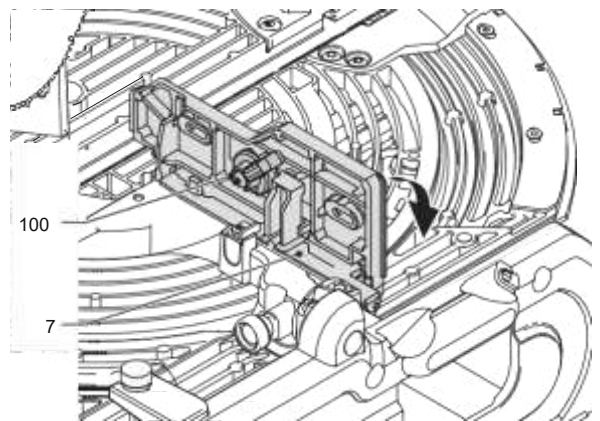

**M2**

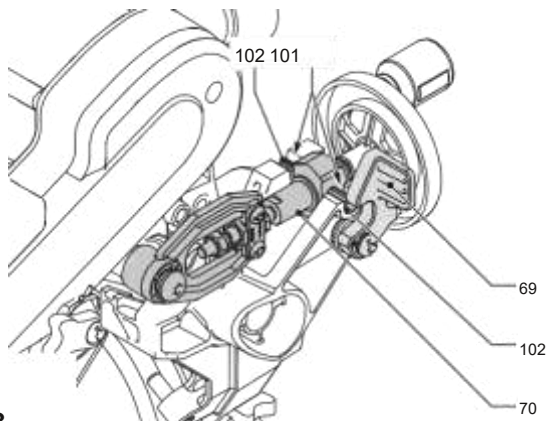

**M3**

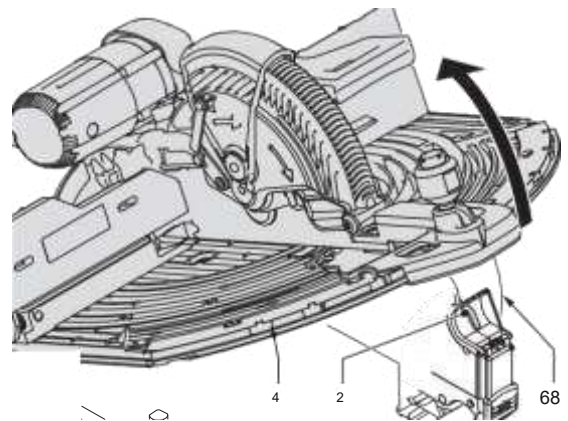

**M4**

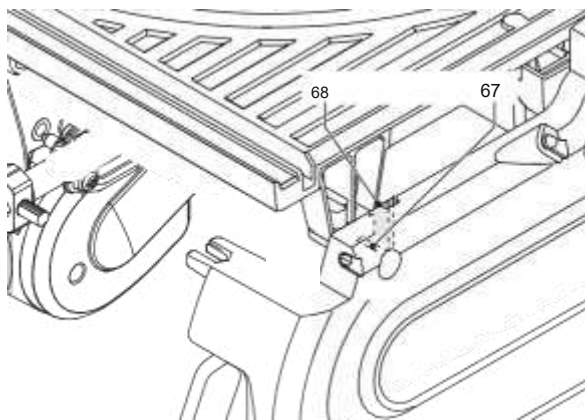

**M5**

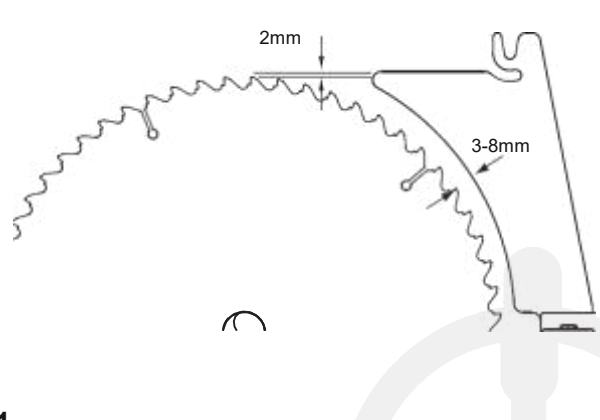

**N1**



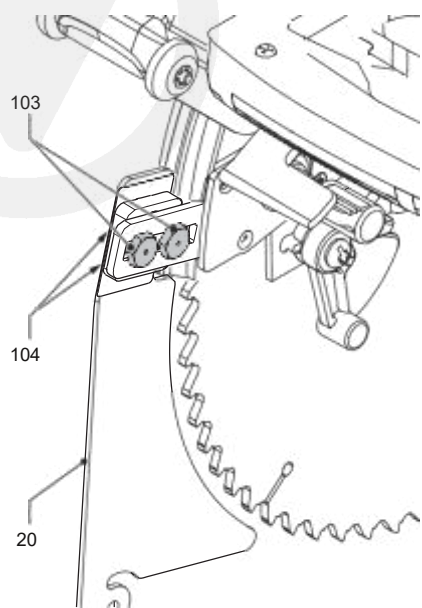

**N2**

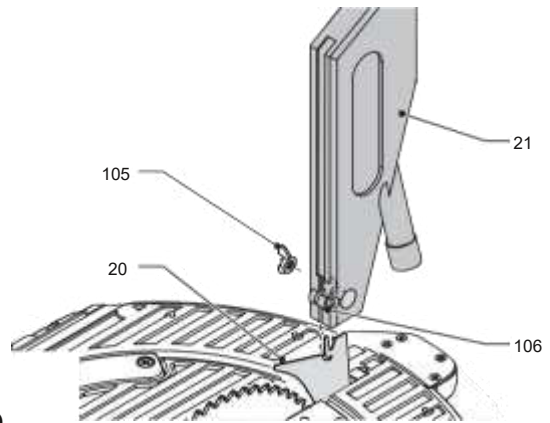

**O**

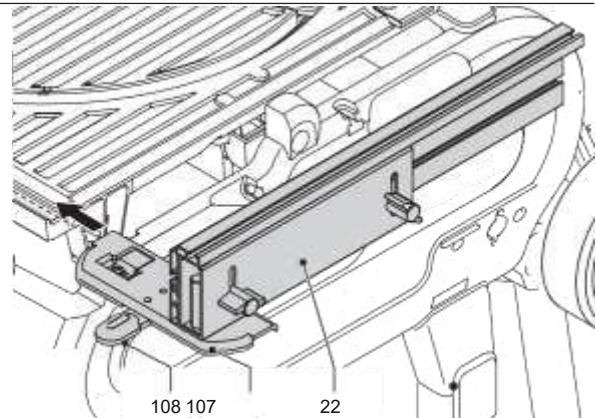

**P1**

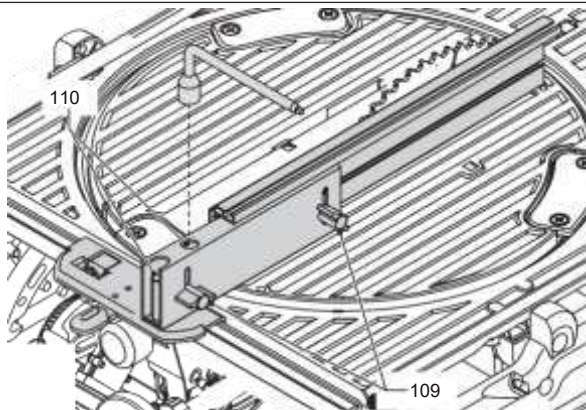

**P2**

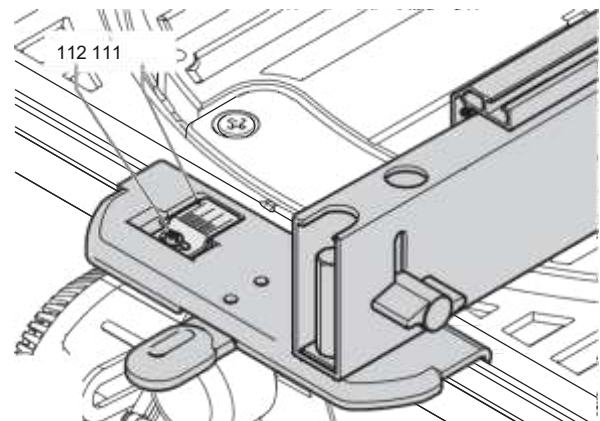

**P3**

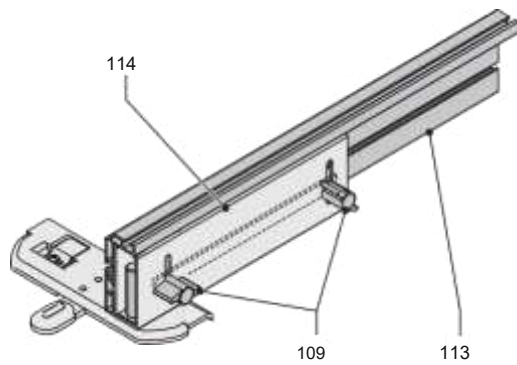

**P4**

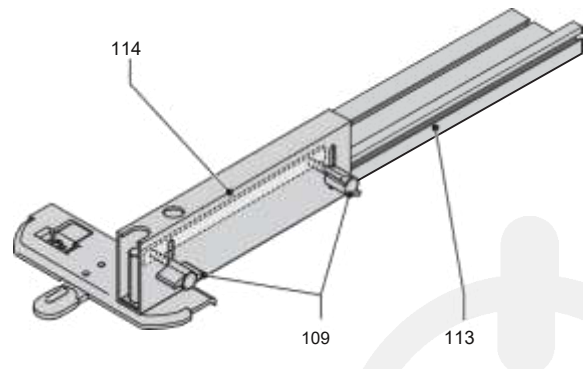

**P5**

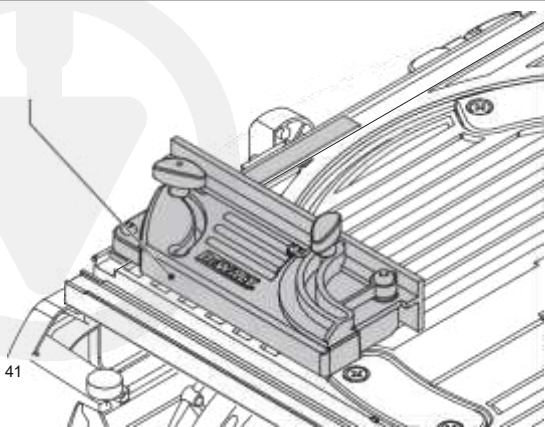

**Q1**

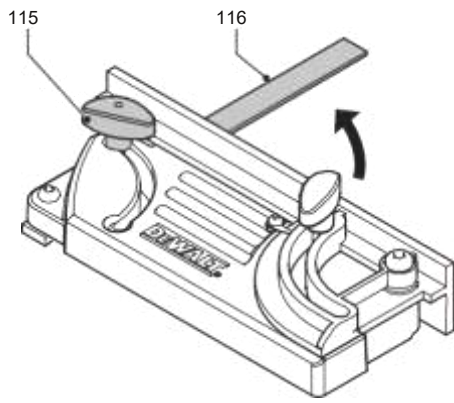

**Q2**

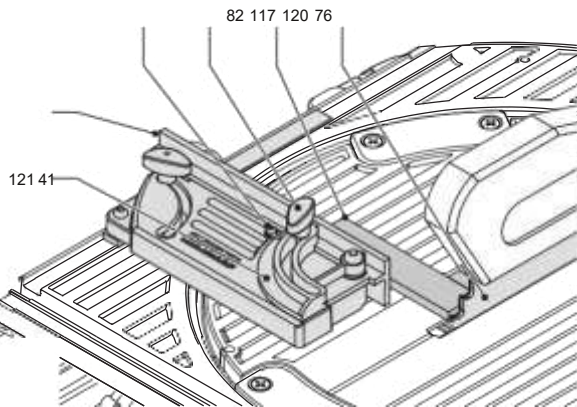

**Q3**

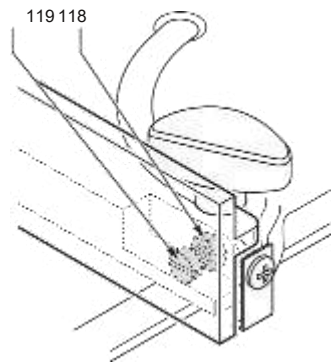

**Q4**

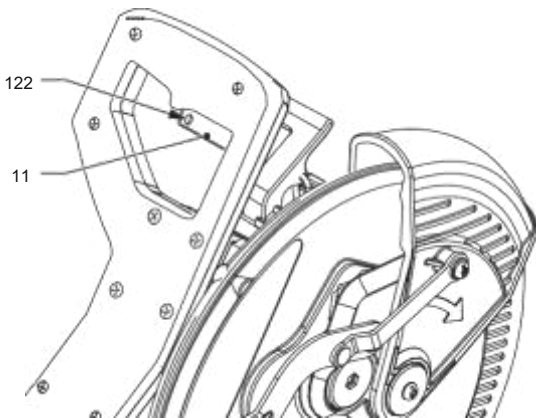

**R1**

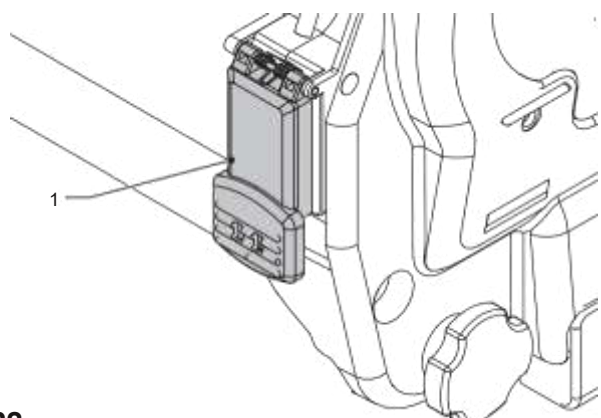

**R2**

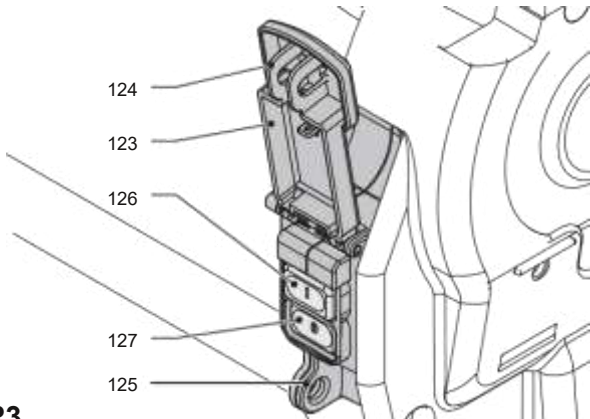

**R3**



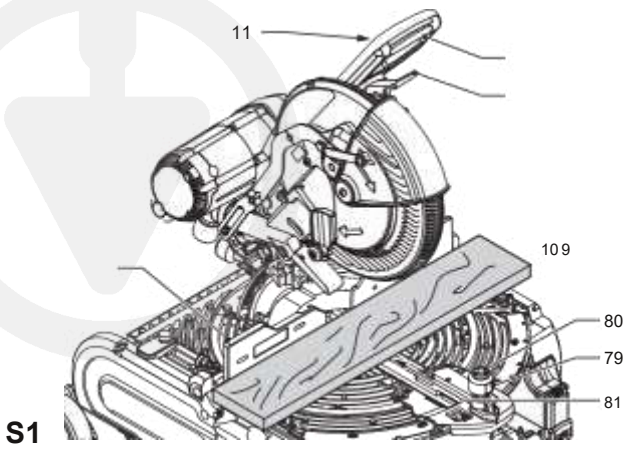

**S1**

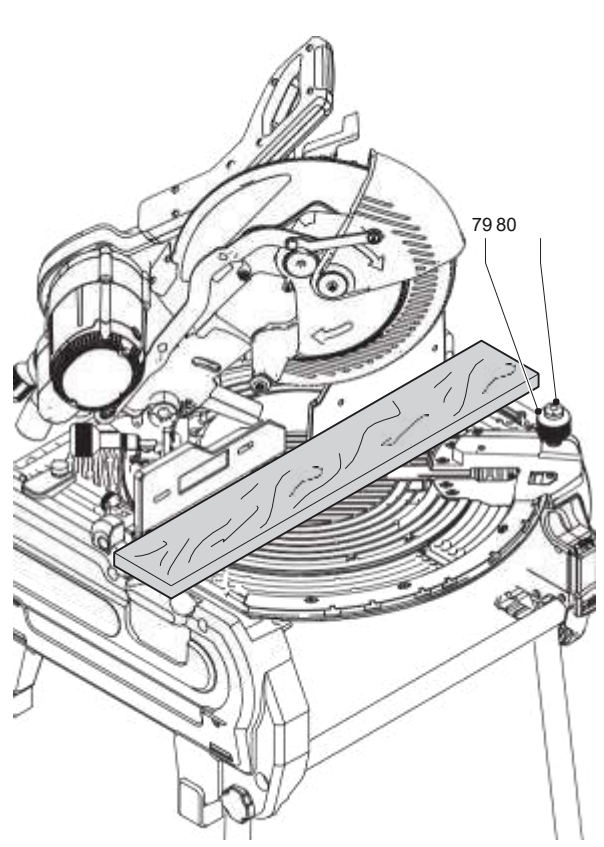

**S2**

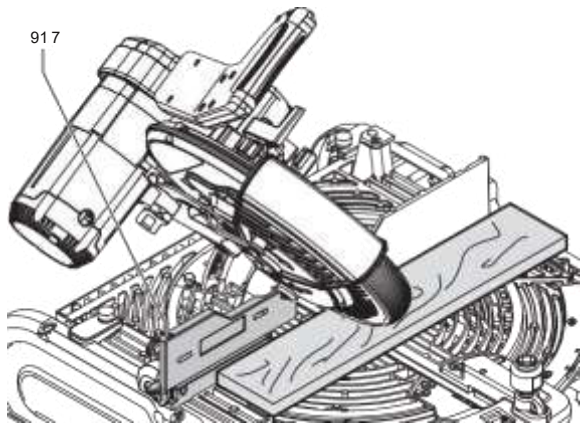

**S3**

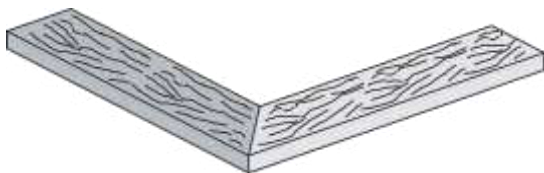

**T1**

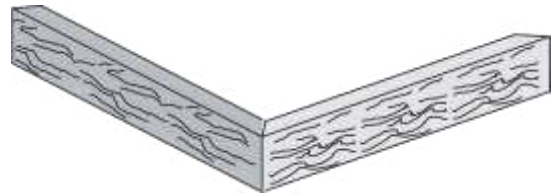

**T2**

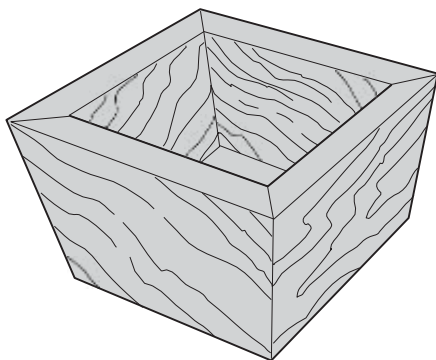

**T3**

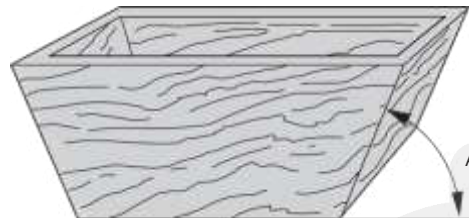

**T4**

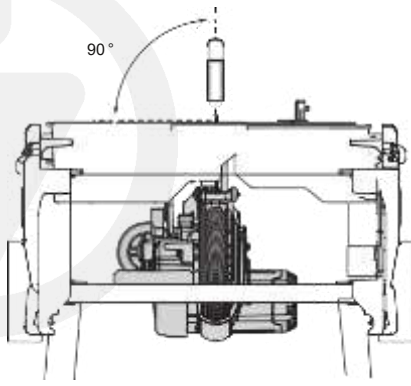

U1

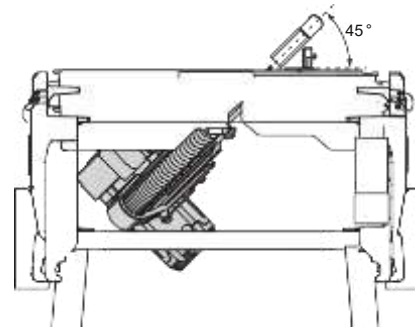

U2

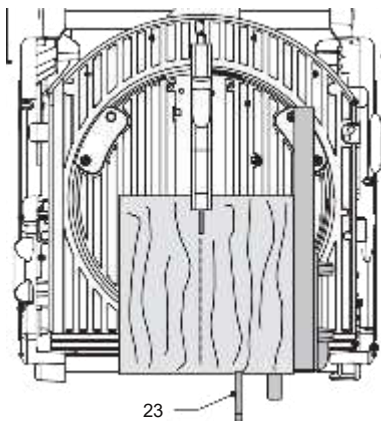

U3

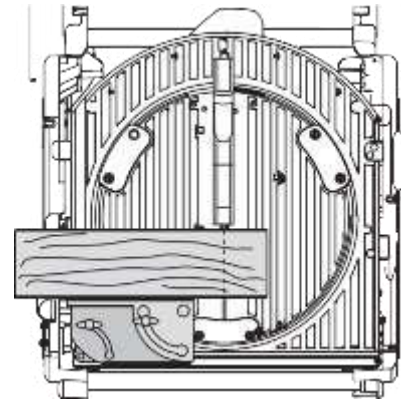

V1

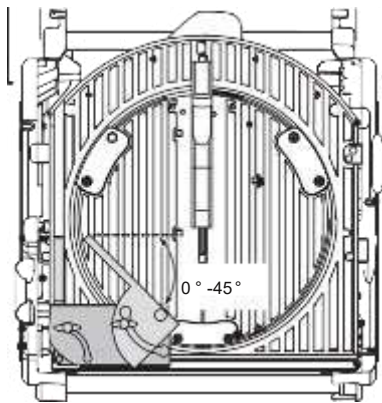

V2

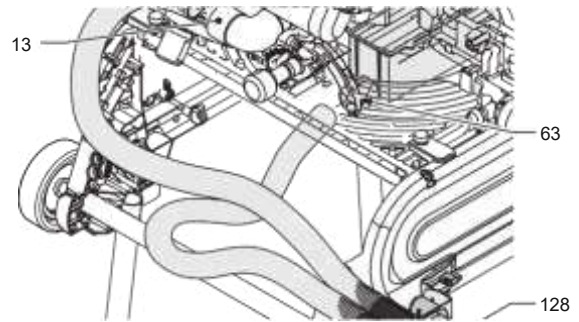

W1

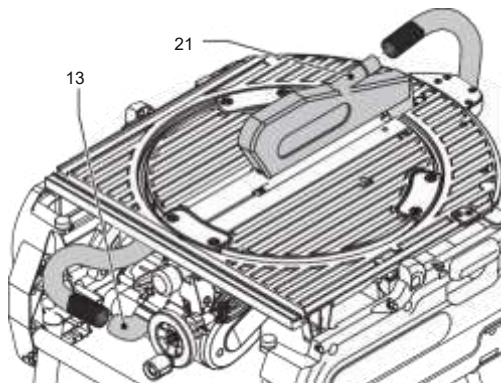

W2

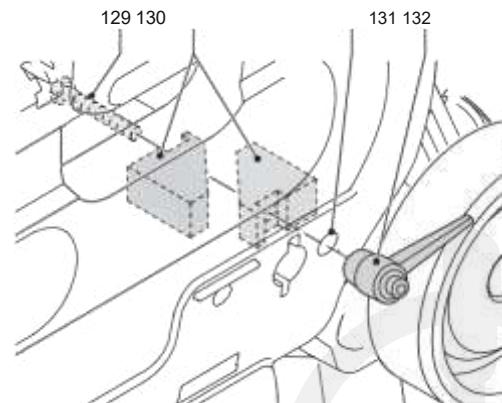

X1



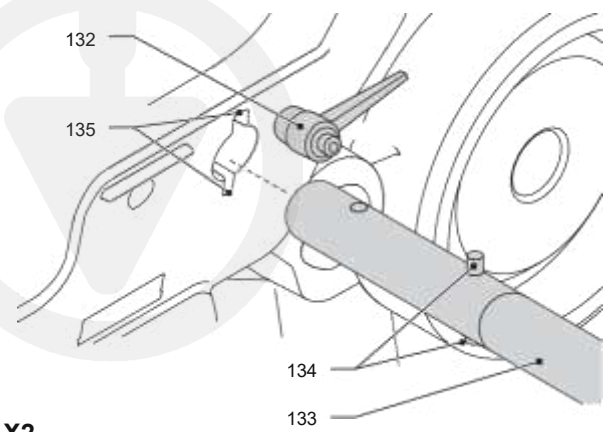

**X2**

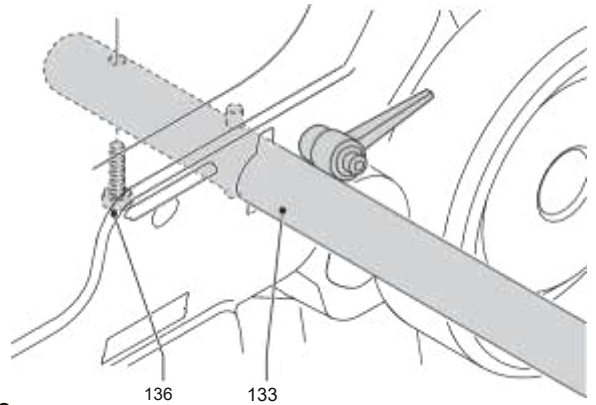

**X3**

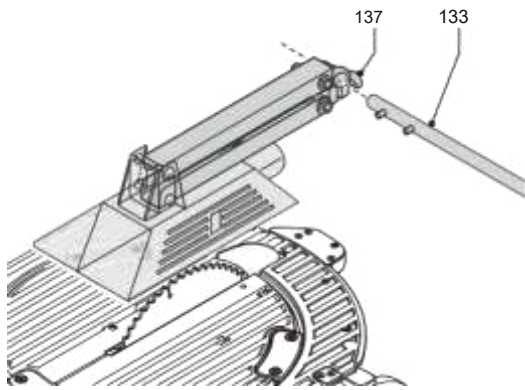

**X4**

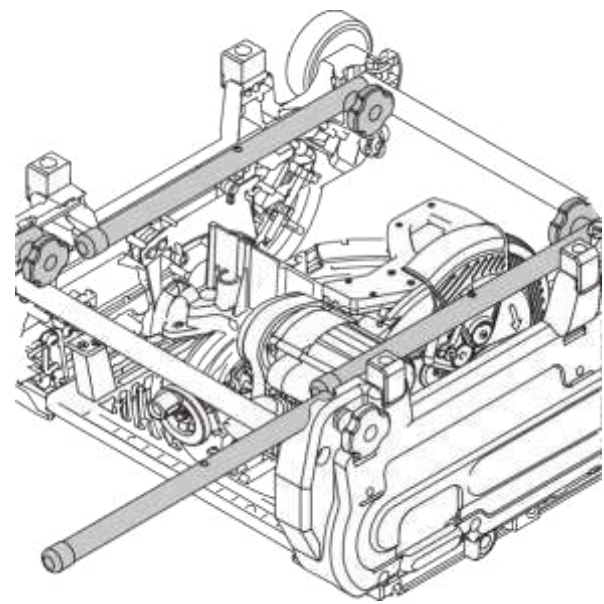

**Y**

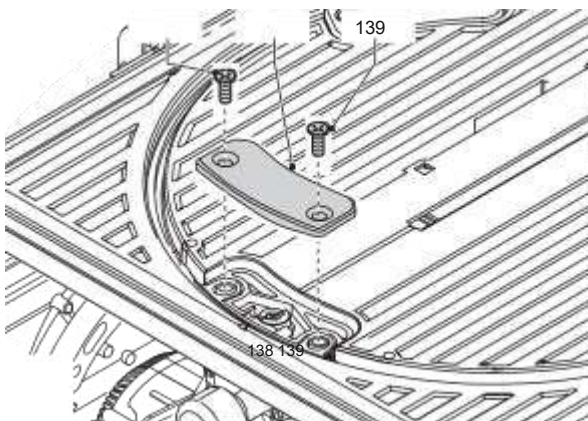

**Z1**

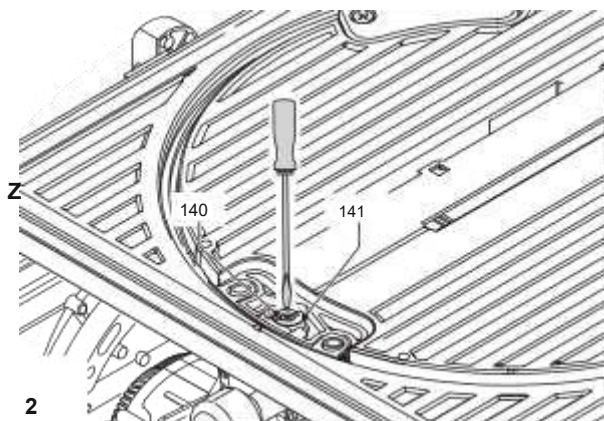

**Z**

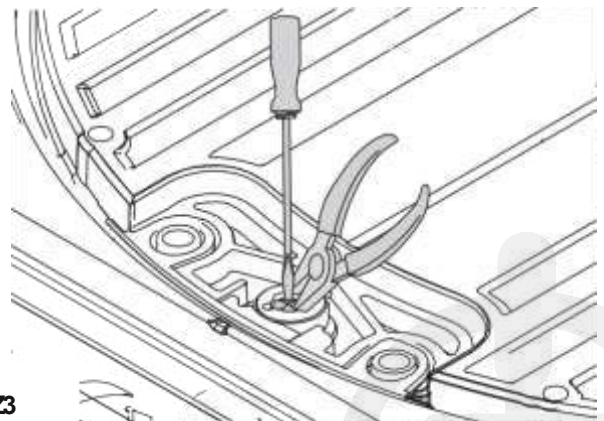

**Z3**

## Вітаємо Вас!

Ви вибрали електричний інструмент фірми DEWALT. Ретельна розробка виробів, багаторічний досвід фірми з виробництва електроінструментів, різні удосконалення зробили електроінструменти DEWALT одними з найнадійніших помічників для професіоналів.

## Технічні характеристики

D27107	
напруга електроживлення	У 230
споживана потужність	Вт 2000
Вихідна потужність	Вт 1 700
Число оборотів диска	мин- 14000
Діаметр диска	мм 300 ... 305
Розмір отвору диска мм 30 Товщина диска	мм 2,1 ... 2,2
Товщина расклинивающего ножа	мм 2,5
Час автоматичного гальмування	
диска	сек <10
вага	кг 42

## ріжучі здатності

### пила торцювання

Кут торцювання (макс.)	вліво 48 ° вправо 48 °
Кут нахилу (макс.)	вліво 2 ° вправо 48 °
Против 90 ° (макс. Ширина)	мм 205
Против 45 ° (макс. Ширина)	мм 160
Против 90 ° (макс. Висота)	мм 155
Против 45 ° (макс. Висота)	мм 110
Против 45 °	мм 100

### Розпилювальної (настільна) пила

Макс. ширина заготовки (зліва / справа)	мм 120/320
Глибина різку 90 °	мм 81
Глибина різку 45 °	мм 86

### Мінімальні електричні запобіжники:

Інструменти 230 В 10 ампер, електромережу

У цій інструкції застосовуються такі символи:



Існує небезпека для життя, можливе отримання травми, пошкодження електроінструменту в сл од з тонн на і е н е з о страв е н і я вказівок цього посібника з експлуатації!



Можливе ураження електричним струмом!



Гострі кромки!

## Комплект поставки

Упаковка містить:

- 1 Частково зібраний верстат
  - 1 пакувальна коробка, яка містить:
    - 1 Верхній захисний кожух для положення розпилювальної пилки
    - 1 Нижній захисний кожух для положення пили торцювання
  - 4 Ніжки
  - 2 Колеса
  - 4 Опори
  - 1 Паралельна направляюча
  - 1 Керівництво по експлуатації
  - 1 Чертеж електроінструмента в розібраному вигляді
- Перевірте електроінструмент, його деталі та приладдя на наявність пошкоджень, які могли виникнути при транспортуванні.
  - Перед введенням в ек сплуатацію електроінструменту, уважно прочитайте цей посібник з експлуатації.

## Опис (Мал. А1 ... А10)

Ваша комбінована пила D27107 призначена для професійного використання і може працювати як пила торцювання і як розпилювальної пила, і призначена для професійного виконання чотирьох основних операцій по різанню - поздовжнє різання, поперечне різання, похиле різання і різання під кутом вправо / вліво - легко, з високою точністю і безпечно.

### **Режим пили торцювання**

У режимі пили торцювання, верстат використовується у вертикальному, торцювальному або похилому положенні.

### **Режим розпилювальної пилки**

Трансформована переверотом навколо центральної осі в розпилювальний верстат, пила може використовуватися для виконання стандартного поздовжнього різання і різання широких заготовок, які подаються під пильний диск вручну.

### **Особливості**

#### **A1**

1 Вимикач живлення  
(режим пили торцювання)

2 Важіль звільнення платформи 3 Зажим поворотної платформи 4 Платформа пили торцювання 5 Поворотна платформа 6 Права напрямна 7 Ліва напрямна

8 Сумний нижній захисний кожух 9 Важіль блокування захисного кожуха 10 Рукоятка

142 Кнопка скидання автомата захисту

#### **A2**

10 Рукоятка  
11 Критичний вимикач (режим пили торцювання)  
12 Нерухомий верхній захисний кожух  
13 Перехідник для підключення пристрою пиловидалення  
14 Колесо  
15 Ніжки  
16 Ніжка  
17 Опора  
18 Ручка фіксації кута нахилу

#### **A3**

17 Ручка фіксації кута нахилу  
19 Регулятор висоти  
20 Стіл розпилювальної пилки  
21 Розклинюючий ніж  
22 Верхній захисний кожух диска  
23 Паралельна направляюча  
24 Штовхач

### **ДОДАТКОВІ РЕЧІ**

Для використання в режимі пили торцювання:

30 Вставка направляючої (DE7120)

#### **A5**

31 Регульована опора 760 мм (макс. висота) (DE3474)  
32 Пара напрямних стрижнів, 1000 мм (DE3494)  
33 Пара напрямних стрижнів, 500 мм (DE3491)  
34 Пересувна опорна пластина (DE3495)  
35 повертається упор (DE3462)  
36 Програмітель довжини для коротких заготовок (використовується з направляючими стержнями [33]) (DE3460)  
37 Торцевая пластина (DE3495)  
38 Пересувна опорна пластина (DE3495)  
39 Зажим для заготовки (D271051)

#### **A6**

40 Роликовий стіл (DE3497)

**Для використання в режимі розпилювальної пилки:**

#### **A7**

41 Торцовочная напрямна (D271055)

#### **A8**

42 Додатковий стіл (D271058)

#### **A9**

43 Роликовий стіл (D271056)  
Штовхачі (DE3454) (не показаний)

**Для використання у всіх режимах:**

#### **A10**

44 Набір для видалення пилу (D271054)

### **Електробезпека**

Електродвигун призначений для роботи тільки за однієї напруги електромережі. Завжди перевіряйте, чи відповідає напруга електромережі значенням напруги, вказаному на табличці верстата.

### **Додатковий провід**

Використовуйте тільки стандартні подовжувачі промислового виготовлення, розраховані на потужність не меншу, ніж споживана потужність даного верстата (див. Технічні характеристики). Мінімальна поперечний переріз проводу електрокабеля має бути не менше 2,5 мм<sup>2</sup>. Кабель повинен

мати гумову оболонку і дріт заземлення. При використанні подовжувача кабелю, намотаного на барабан, витягайте кабель на всю довжину. За інформацією також звертатися до таблиці нижче.

Переріз проводу		Струм, на який розрахований кабель (А)					
1,50		15					
2,50		20					
4,00		25					
		Довжина кабелю (м)					
		7,5	15	25	30	45	60
напруга	Струм	Номинал кабелю (А)					
230	0-2,0	6	6	6	6	6	6
	2,1-3,4	6	6	6	6	6	6
	3,5-5,0	6	6	6	6	10	15
	5,1-7,0	10	10	10	10	15	15
	7,1-12,0	15	15	15	15	20	20
	12,1-20,0	20	20	20	20	25	-

### Збірка і регулювання



Перед будь-якою операцією складання і регулювання відключайте прилад від електромережі.

#### Розпакування верстата і його деталей



Завжди звертайтеся за допомогою, якщо вам треба перемістити верстат. Верстат занадто важкий для однієї людини.

- Зніміть з контейнера пакувальний матеріал.
- Підніміть верстат з контейнера.
- Вийміть прикладену до верстата коробку з деталями.
- Видаліть з верстата весь пакувальний матеріал.

#### Установка опор (Мал. В)

Встановивши опори, Ви зможете поставити верстат на верстак. Щоб забезпечити безпеку роботи, верстат необхідно закріпити на поверхні верстата.

- Переверніть верстат.
- Встановіть кожну опору (16) на місце кріплення (51) на підставі.
- Вставте гайку (52) в пази (53), передусом ренние над міс тому кріплення.

- Вставте в опору болт (54) з шайбою (55).

- Затягніть болти.
- Встановіть опори, як описується нижче.

- Складіть ніжки, як описується нижче.
- Переверніть верстат і поставте в нормальне положення.
- Закріпіть верстат на поверхні верстата.

#### Установка ніжок (Мал. С1 і С2)

Встановивши ніжки, Ви зможете розміщувати верстат в будь-якому місці.

- Переверніть верстат.
- Встановіть ніжки, як описано нижче. Майте на увазі, що передні ніжки і задні ніжки мають різну довжину. Задні ніжки трохи довші за передні. Слідкуйте за тим, щоб ніжки були встановлені в правильному порядку.

- Переверніть верстат і поставте в нормальне положення. Перевірте, що він стоїть рівно; при необхідності, відрегулюйте висоту ніжок.

#### Задні ніжки

- Розподіліть ніжки (15) по їхніх місцях кріплення (56), розташованим по нижньому краю внутрішньої сторони підстави (Мал. С1).



- Вставте болт із квадратною голівкою (57) з зовнішньої сторони в отвори в рамі і ніжках.
- Встановіть на болти скобу (58) і стопорне кільце (59).
- Затягніть стопорні кільця.

#### **передні ніжки**

- Розподіліть ніжки (16) по місцях кріплення (56), розташованим по нижньому краю внутрішньої сторони підстави (Мал.С2).
- Встановіть поверх ніжок скобу (58).
- Вставте болт із квадратною голівкою (57) з внутрішньої сторони в отвори в скобах, ніжках і рамі.
- Встановіть на болти стопорне кільце (59).
- Затягніть стопорні кільця.

#### **Складання ніжок (Мал.С3)**

Ніжки можна скласти і прибрати в основу, щоб верстат можна було встановлювати на верстак.

- Переверніть верстат.
- Відпустіть стопорне кільце (59) першої ніжки (15).
- Складіть ніжку всередину.
- Затягніть стопорне кільце.
- Повторіть процедуру для інших ніжок.
- Переверніть верстат і поставте в нормальне положення.

#### **Установка коліс (Мал.Д)**

- Насадити колесо (14) на осі (60) з кожного боку верстата
- Одягніть плоску шайбу (61) і гайку (62) на різьбові кінці осей.
- Затягніть гайки пі допомогою вхідного в комплект поставки гайкового ключа.

### **Збірка для режиму пили торцювання**

#### **Установка нижнього захисного кожуха (Мал.Е)**

Нижній захисний кожух (63) кріпиться до верхньої поверхні столу розпилювальної пилки.

- Вставте дві кріпильні деталі з лівого боку кожуха в пази (64) зліва від прорізи для диска (65). Загорніть пластикові гвинти за годинниковою стрілкою.

- Покладіть кожух плазом на стіл і вставте кріпильну деталь в паз (86), розташований праворуч від прорізи для диска. Загорніть пластиковий гвинт за годинниковою стрілкою.
- Для зняття, поверніть гвинти за годинниковою стрілкою і зніміть кожух.

#### **Перевертання пильної головки і столу (Мал. F1 ... F4)**

- Притримуючи однією рукою стіл розпилювальної пилки (19), відводите важіль фіксації платформи (2) вправо (Мал. F1).
- Натисніть зверху на передню частину столу (Мал.F2) і переверніть його, щоб вузол двигуна встановився в верхньому положенні, а пластина (67) була блокована фіксуючим пристроєм столу (68) (Мал. F3).
- Утримуючи пильную головку, відводите важіль звільнення (69) назад поки пружинний опорний блок (70) не підніметься з його гнізда (Мал. F4).
- Переверніть опорний блок вгору.
- Притримуйте пильную головку і дайте їй під дію зусилля пружини піднятися в верхнє положення спокою.

#### **Установка пильного диска (Мал. G1 ... G4)**



Зуби нового диска дуже гострі і можуть становити небезпеку.



Все гда з аменей ті пильні диски, перевірши верстат в режим пили торцювання.

Максимальний допустимий діаметр диска - 305 мм. Мінімальний допустимий діаметр диска -300 мм.

- Натисніть важіль фіксації голівки у верхньому положенні (9), щоб звільнити нижній захисний кожух (8), потім переведіть нижній кожух в верхню точку (Мал.G1).
- Відпустіть гвинт кронштейна кожуха (71), щоб підняти кронштейн (72) для доступу до гвинта кріплення пилкового диска (73) (Мал.G2).
- Зафіксуйте нижній кожух в піднятому положенні за допомогою гвинта кронштейна кожуха (71), натисніть на кнопку блокування шпінделя (74) (Мал. G1) однією рукою, візьміть в іншу руку спеціальний ключ для диска, що входить

в комплект поставки, і звільніть гвинт з лівого різьбленням (73), обертаючи його за годинниковою стрілкою (Мал.Г3).



Для використання блокування шпинделя, натисніть кнопку у, до а до п про до а із а н о на р і з у н к е, і повертайте рукою шпиндель, поки не відчуєте, що включилася блокування.

Продовжуйте натискати на кнопку блокування, щоб дати шпинделя обертатися (74, Мал.Г1).

- Зніміть гвинт кріплення (73) і зовнішнє кільце розпору (75) пилкового диска (Мал.Г1).
- Насадите пильний диск (76) на виступ (77) внутрішнього распорного кільця (78), так щоб зуби нижньої кромки диска були спрямовані в бік задньої частини пилки (в сторону від оператора).
- Встановіть зовнішнє кільце розпору на місце.
- Натискайте на кнопку блокування шпинделя однією рукою і одночасно затягуйте гвинт кріплення диска (73), обертаючи його проти годинникової стрілки.
- Переводите кронштейн захисного кожуха (72) вниз, щоб він повністю закрив гвинт кріплення диска (73) (Мал.Г2).
- Затягніть гвинт кронштейна кожуха (71).



Ніколи не натискайте кнопку блокування шпинделя, коли диск обертається.



Не забувайте опускати кронштейн захисного кожуха і затягувати гвинти кронштейна після установки пилкового диска.

## Регулювання для режиму пили торцювання

Ваша пила торцювання відрегульована на заводі-виробнику. Якщо внаслідок транспортування, розвантаження чи інших причин потрібно провести повторну регулювання, виконайте такі операції. Виконані один раз регулювання гарантують незмінну точність.

## Перевірка і регулювання положення пильного диска а щодо направляючої (Мал.Н1 ... Н3)

- Відпустіть маховичок пили торцювання (79) і натисніть на затиск (80), щоб звільнити поворотну платформу (5) (Мал.Н1).
- Відхиляйте поворотну платформу, поки затискач НЕ зафіксує її в положенні 0°. Не затягуйте маховичок.
- Опускайте пильную головку, поки диск не досягне прорізи (81).
- Поставте кутник (82) між лівою стороною (7) паралельної напрямної і диском (76) (Мал.Н2).



Не торкайтеся косинцем кінчиків зубів диска.

- Якщо необхідно відрегулювати, виконайте наступні дії:
- Відпустіть гвинти (83) (Мал.Н3) і переміщайте вузол шкали / поворотної платформи вліво або вправо, поки диск не стане під кутом 90° до направляючої за показаннями кутника (Мал.Н2).
- Затягніть гвинти (83) (Мал.Н3). Не звертайте уваги на стрілку шкали пили торцювання.

## Регулювання для режиму пили торцювання (Мал.Н1 ... Н4)

- Відпустіть маховичок пили торцювання (79) і натисніть на затиск (80), щоб звільнити поворотну платформу (5) (Мал.Н1).
- При вивернутому маховичку, дайте затиску зафіксуватися на місці в момент, коли важіль пили торцювання проходить нульову позначку.
- Перевірте стрілку (84) і шкалу (85) Послабте маховичок (79) і натисніть на затиск (80), щоб звільнити поворотну платформу (5) (Мал.Н4). Якщо стрілка відхилилася від нульової позначки, відверніть гвинт (86), встановіть стрілку на відмітку 0<sub>про</sub> і затягніть гвинт.

## Перевірка і регулювання положення пильного диска а щодо платформи (Мал.І1 ... І3)

- Відпустіть ручку фіксації кута нахилу (17) (Мал.І1).

- Відведіть пильную головку вправо, встановіть її строго вертикально і затягніть ручку фіксації кута нахилу.
- Опускайте пильную головку, поки диск не досягне прорізи (81).
- Встановіть косинець (82) однією стороною на поверхню столу, а інший - вгору по диску (76) (Мал. I2).



Не торкайтеся косинцем кінчиків зубів диска.

- Якщо необхідно відрегулювати, виконайте наступні дії:
- Відпустіть ручку фіксації кута нахилу (17) (Мал. I1) і вкручуйте / викручуйте ст о п о р н и в і н т р е г в у л і р п р о в д о і вертикального положення (87) (Мал. I3), поки пильний диск не встане під кутом 90 ° до столу за показаннями кутника (Мал. I2).
- Якщо стрілка кута нахилу (88) відхилилася від нульової позначки на шкалі (89), відверніть закріплює стрілку гвинт (90) і встановіть стрілку на відмітку 0 ° (Мал. I3).

### **Р егулювання паралельної направляючої (Мал. J)**

Верхня частина лівого боку напрямної може бути відрегульована по лівому краю для забезпечення зазору, який дозволить нахилити пилу на 48 ° вліво. Щоб відрегулювати напрямну (7):

- Відпустіть фік сірующуюу руч до у направляючої (91) і зніміть верхню частину напрямної вліво.
- Проверните, не включаючи пилку, і переконайтеся, що проміжок. Відрегулюйте положення направляючої на мінімальну відстань до диска, щоб забезпечити максимальну опору заготівлі, не заважаючи при цьому переміщенню важеля вгору і вниз.
- Надійно затягніть фіксууючу ручку.



Канавка направляючої (92) може забитися тирсою. Очищайте канавку за допомогою палички або струменем повітря низького тиску.

### **Перевірка і регулювання кутанахилу (Мал. I1, J і K)**

- Відпустіть фік сірующуюу руч до у направляючої (91) і зніміть верхню частину напрямної вліво до упору (Ріс. J).
- Відпустіть ручку фіксації кута нахилу (17) (Мал. I1) і, відвернувши вбік упор положення проміжного кута нахилу (93), проведіть важіль пилки вліво, поки упор положення нахилу (94) не досягне упору регулювання положення (95) (Мал. K). Це положення кута нахилу 45 °.
- Якщо необхідно відрегулювати, виконайте наступні дії:
- Вкручуйте / викручуйте гвинт упору регулювання положення (95), поки стрілка (88) не показувати 45 ° при контакті упору положення кута нахилу з упором регулювання положення.

### **Перевірка і регулювання проміжного кутанахилу (Мал. I1, J і L)**

Проміжний кут нахилу встановлено на 30 °, що дозволяє швидко налаштувати пилу на різання карнизів.

- Відпустіть фік сірующуюу руч до у направляючої (91) і зніміть верхню частину напрямної вліво до упору (Мал. J).
- Відпустіть ручку фіксації кута нахилу (17) (Мал. I1) і, відвернувши вбік упор фіксації положення проміжного кута нахилу (93), проведіть важіль пилки вліво, поки упор положення кута нахилу (96) не досягне упору фіксації проміжного кута нахилу (93) (Мал. L). Це положення кута нахилу 30 °.
- Якщо необхідно відрегулювати, виконайте наступні дії:
- Вкручуйте / викручуйте гвинт упору регулювання положення кута нахилу (96), поки стрілка (88) не показувати 30 ° при контакті упору положення кута нахилу з упором положення проміжного кута нахилу.

## Збірка для розпилювальної пилки

### Перехід з режиму пили торцювання в режим розпилювальної пилки (Мал.А1, М1 ... М5)

- Встановіть пильний диск в положення поперечногорезання  $0^\circ$  при зафіксованому затиску (3) поворотної платформи (А1).
- Злегка послабте ручку фіксації расклинивающего ножа, щоб він міг увійти в інсталяційний паз (Мал. М1).
- Вийміть розклинюючий ніж (20) з місця його зберігання всередині підстави.
- Натисніть на важіль (9) захисного кожуха і звільніть кожух (8), потім переведіть захисний кожух диска в верхнє положення (Мал.А1).
- Вставте тримач (98) расклинивающего ножа в інсталяційний паз (99) (Мал.М1). Затягніть ручку фіксації.
- Відведіть Ричаг (100), щоб подпружиненная верхня частина направляє (7) притиснула сь к поворотній платформі (Мал.М2).
- Опустіть пильную головку.
- Відведіть важіль звільнення (69) назад (Мал.М3).
- Опускайте опорний блок (70), поки ризики (101) НЕ зафіксуються на місцях (102) (Мал.М3).



Пильний диск не повинен зачіпати нижній захисний кожух диска.

- Відведіть риком г звільнення платформи (2) вправо, підніміть верхній край платформи (4) (Мал.М4) і киньте його назад на  $180^\circ$ , поки пластина пристрою блокування платформи (68) автоматично не вийде в зачеплення з затискачем пристрою блокування столу, щоб закріпити його в положенні розпилювальної пилки (Мал.М5).
- Зніміть нижній захисний кожух.

### Регулювання расклинивающего ножа (Мал.Н1 і Н2)



Регулювання расклинивающего ножа бажано проводити при знаходженні верстата в положенні пили торцювання (Мал.Н2).

Виконайте операції, описані в розділі "Перехід з режиму пили торцювання в режим розпилювальної пили".

Розклинюючий ніж встановлений правильно, якщо його верхня точка знаходиться на відстані не більше 2 мм від верхнього зуба пилкового диска, а вигнутий корпус - на відстані не більше 3 ... 8 мм від вершин зубів пильного диска (Мал.Н1).

- Якщо необхідно відрегулювати, виконайте наступні дії:
- Відпустіть болти (102), щоб відрегулювати горизонтальне положення расклинивающего ножа.
- Відпустіть болти (103), щоб відрегулювати вертикальне положення расклинивающего ножа.
- Надійно затягніть болти.

### Установка верхнього захисного кожуха пильного диска (Мал.О)

Верхній захисний кожух диска (21) має конструкцію, що дозволяє швидко і легко прикріплювати кожух до Розклинювальної ножа (20), як тільки верстат переводиться в режим розпилювальної пилки.

- Відпустіть смушкову гайку (105).
- Опустіть кожух на розклинюючий ніж (20) так, щоб болт увійшов в проріз.
- Поверніть кожух в горизонтальне положення, при цьому кожух зафіксується на Розклинювальній ножі за допомогою регулювального гвинта (106).
- Затягніть смушкову гайку.



Ніколи не використовуйте ваш верстат в режимі розпилювальної пили без правильно встановленого верхнього захисного кожуха.

### Установка і регулювання паралельної напрямної (Мал.Р1 ... Р5)

Паралельну направляючу (22) можна встановлювати по будь-яку сторону від диска

- Посуньте кронштейн (107) з лівого боку на праву (Мал.Р1). Зажимная планка приходиться в контакт за переднім краєм столу.
- Наведіть направляючу вгору паралельно пильному диску.
- Опустіть важіль (108) для блокування направляє на місці.

- Перевірте, що напрямна встановлена паралельно пильному диску.
- Якщо необхідно відрегулювати, виконайте наступні дії:
- Відпустіть ручки блокування (109) і пересуньте напрямну тому, щоб відкрити доступ до настановних болтів (110) у верхній частині напрямляючої (Мал.Р2).
- За допомогою шестигранного ключа, звільніть установчі болти, що кріплять скобу напрямляючої до її опори.
- Отрегуйте паралельність напрямної пильному диску, перевіривши відстань між диском і спрямовуючої в точках перед диском і ззаду диска.
- Виконавши регулювання, затягніть установчі болти і перевірте, що напрямна паралельна пильному диску.
- Перевірте, що стрілка (111) на шкалі стоїть на нульовій позначці (Мал.3). Якщо стрілка відхилилася, звільніть гвинт (112). встановіть стрілку на 0° і затягніть гвинт.

За замовчуванням, напрямна встановлена праворуч від пильного диска. Щоб підготувати напрямляючу до використання зліва від пильного диска, виконайте такі дії (Р4):

- Виверніть фіксуючі ручки (109).
- Зніміть профіль напрямляючої (113) з кріпильної опори.
- Поверніть затискну опору (114) на 180° і встановіть фіксуючі ручки на місце.
- Насуньте напрямляючу на затискну опору.
- Затягніть ручки.

Напрямна є двосторонньою: заготовку можна подавати по 75-мм або по 11-мм стороні, що дозволяє застосовувати штовхач при поздовжньому розпилюванні тонких заготовок (Мал.Р5).

- Для сторони 11 мм, звільніть фіксуючі ручки (109) напрямляючої і витягніть напрямляючу (113) з затискної опори (114).
- Переверніть напрямляючу і зафіксуйте затискну опору в пазу, як показано на малюнку (Мал.Р5).

- Для використання з повною висотою 75 мм, вставте напрямляючу в затискну опору так, щоб широка сторона була у вертикальному положенні (Мал.Р4).



Розпиліть низькі заготовки, встановивши профіль 11 мм, що дозволить вставляти штовхач між диском і напрямляючою. Задній кінець напрямляючої повинен знаходитися врівень з передньою точкою расклинивающего ножа.

#### **Установка і регулювання торцювання напрямляючої (Мал. Q1 ... Q4)**

Торцовочная напрямна (D271052) пропонується в якості додаткової принадлежности. Терцпро в про год за напрямна (41) може використовуватися для різання під кутом при роботі верстата в якості розпилювальної пилки (Мал. Q1).

- Відпустіть фіксуючу ручку (115) і відведіть напрямляючий стрижень (116) в сторону (Мал. Q2). Затягніть фіксуючу ручку.
- Перемістіть напрямну на ліву сторону столу (Мал. Q3).
- Відпустіть фіксуючу ручку (117)
- Встановіть косинець (82) між передньою поверхнею напрямляючої (41) і диском (76).
- Якщо необхідно відрегулювати, виконайте наступні дії:
- Відпустіть гайку (118) на кілька оборотів і викручайте / викручайте правий гвинт упору регулювання кута (119) (Мал. Q4), поки що напрямляюча не встане під кутом 90° до диска за показаннями кутника (Мал. Q3).
- Затягніть ручку (117).
- Перевірте, що стрілка (129) на шкалі (121) стоїть на нульовій позначці. При необхідності, відрегулюйте.

#### **Перехід з режиму розпилювальної пили в режим пили торцювання (Мал. А3, Е і М1)**

- Зніміть паралельну напрямляючу (22), або, якщо встановлена, торцювальні напрямляючу (Мал. А3).
- Зніміть верхній захисний кожух диска. (21).
- Встановіть панель на місце захисний кожух (63) (Мал. Е).

- Виконайте операції, зазначені в розділі "Перекидання пильної головки і столу".
- Відпустіть фік сірующую руч до у расклинивающего ножа (97) і зніміть розклинюючий ніж (20), притримуючи захисний кожух диска (8) (Мал.М1).
- Опустіть захисний кожух диска.
- Помістіть розклинюючий ніж в відсік для зберігання в нутрії платформи.

## Експлуатація



- Завжди дотримуйтесь вказівок діючих норм і правил безпеки.
- Жестко закріплюйте опрацьований матеріал на місці.
- Працюйте інструментом, докладючи до нього невелике зусилля і не піддавайте пильний диск бічного стискання.
- Не перегружайте електроінструмент.

### Перед початком роботи:

- Встановлюйте відповідні завданням диски. Не використовуйте сильно зношені диски. Макс. число оборотів електроінструменту не повинно перевищувати швидкість обертання диска.
- Не намагайтеся працювати по заготовлях занадто малих розмірів.
- Давайте диску вільно різати. Не застосовуйте до нього зусиль.
- Дайте електродвигуна досягти максимального числа оборотів перш, ніж починати різання.
- Перевірте, що всі здатні фіксувати ручки і затиски рукоятки затягнуті.

### Включення і вимикання (Мал. R1 ... R3)

Цей верстат має дві незалежні системи включення. У режимі пили торцювання використовується тригерний вимикач (11) (Мал. R1). У режимі розпилювальної пилки, використовується перемикач на два положення (1) (Мал. R2). У сполучну коробку входить пристрій захисту двигуна від перевантажень з ручним скиданням. У разі припинення подачі електроживлення, виконайте наступні дії:

- Вимкніть верстат.
- Натисніть кнопку скидання (142).

### Режим пили торцювання (Мал. R1)

У тригері передбачено отвір для установки замку, що блокує вимикач.

- Для включення станка, натисніть критичний вимикач (11)
- Для виключення верстата, відпустіть критичний вимикач.

### Режим розпилювальної пилки (Мал. R2 і R3)

Перемикач на положення (вимикач п і т а н і я) п р е д л а г а е т м н о ж е з т у переваг:

- функція нульової напруги: в разі припинення подачі електроживлення, вимикач повинен бути примусово активований повторно.
- підвищена безпека: відкидну захисну кришку (123) можна заблокувати, пропустивши замок через отвори (124 і 125). Кришка може також служити в якості легкодоступною кнопки аварійної зупинки, так при натисканні на передню частину кришки натискається і кнопка зупинки.

- Для включення станка, натисніть зелену кнопку запуску (126).
- Для виключення верстата, натисніть червону кнопку зупинки (127).

### Блокування вимикачів

- Щоб не допускати несанкціонованого використання верстата, блокуйте обидва вимикача за допомогою замків.

## Основні види різів

### Розпилювання в режимі пили торцювання

Робота без захисних кожухів становить небезпеку. Завжди встановлюйте захисні кожухи на місце.

- Перевірте, що нижній захисний кожух чи не забитий тирсою.
- Завжди затискає заготовки з кольорових металів.

### Загальні вказівки

- в режимі пили торцювання, пильна головка автоматично фіксується в верхньому "паркувальному" положенні.
- Натискання важеля звільнення кожуха призводить до розблокування пильної



головки. При переміщенні пильної головки вниз забирається рухливий нижній захисний кожух.

- Ніколи не заважайте нижньому захисному кожуху повернутися в його "паркувальне" положення після виконання операції різання.
- Мінімальна довжина обрізків матеріалу - 10 мм.
- При розпилюванні коротких заготовок (хв. 190 мм ліворуч або праворуч від диска), рекомендується користуватися додатковим затискачем.
- При розпилюванні секцій з UPVC під матеріал необхідно підкладати підтримує дерев'яний профіль, щоб заготовка перебувала на рівні, зручному для розпилювання.

#### Вертикальний прямий поперечний різ (Мал.S1)

- Відпустіть маховичок пили торцювання (79) і натисніть на затиск (80).
- Зафіксуйте зажим на положенні 0 ° і затягніть маховичок.
- Притисніть дерев'яну заготовку до направляючої (7).
- Візьміться за робочу рукоятку (10) і натисніть на важіль звільнення захисного кожуха (9).
- Увімкніть двигун, натиснувши на критичний вимикач (11).
- Опускайте пильную головку, щоб диск розпиляв заготовку і увійшов проріз (81).
- Розпилявши заготовку, відпустіть критичний вимикач і почекайте, поки диск повністю не зупиниться, потім переведіть пильную головку в верхнє положення.

#### Вертикальний косою поперечний різ (Мал.S2)

- Відпустіть маховичок (79) і натисніть на затиск (80). Перемістіть поворотну платформу вліво або вправо на необхідний кут.
- Затиск автоматично зафіксує платформу на положеннях 15 °, 22,5 °, 35,3 ° і 45 ° вправо або вліво. Якщо потрібно проміжний кут, міцно тримайте головку і зафіксуйте, затягнувши маховичок.

- Завжди перевіряйте перед початком різання, що фіксує маховичок надійно затягнутий.
- Виконайте ті жінному закону т вія, до а до для вертикального прямого поперечного різу.



За відпилювання під кутом кінця дерев'яної заготовки, покладіть заготовку так, щоб відрізна частина була з боку диска, яка більше відхилена від направляючої. Кут різання вліво, відрізок вправо кут різання вправо, відрізок вліво.

#### Похилий поперечний різ (Мал.S3)

Кути нахилу можуть встановлюватися від 48 ° вліво до 2 ° вправо і рези можуть виконуватися при фіксації поворотною платформи між нульовим положенням і максимальним становищем 45 ° вліво або вправо.

- Відпустіть фіксуючу ручку (89) направляє і перемістіть верхню частину бічної напрямної вправо до упору.
- Відпустіть ручку фіксації кута нахилу (17) і встановіть необхідний кут нахилу.
- Надійно затягніть ручку фіксації кута нахилу.
- Виконайте ті жінному закону т вія, до а до для вертикального прямого поперечного різу.

#### Універсальні торцювальні рези (Мал.T1 ... T4)

Цей різ є комбінацією торцювання різу (Мал.T1) з похилим різом (Мал.T2). Цей тип різу використовується для виготовлення рам або ящиків зі скошеними крайками і стінками, як це показано на Мал.T3.



Якщо кут розпилю змінюється від різу до різу, сильніше затягніть ручку фіксації кута нахилу і ручку фіксації кута торцювання. Ці ручки слід затягувати після кожної зміни кута нахилу або торцювання.

- Схема, наведена нижче, допоможе Вам вибрати відповідні установки кутів нахилу і торцювання для стандартних універсальних торцевих

різів. Щоб скористатися схемою, виберіть необхідний кут "А" (Мал.Т4) вашого проекту і знайдіть цей кут на відповідній кривій схеми. З цієї точки опустіть перпендикуляр, щоб знайти кут нахилу, і прямо в сторону, щоб знайти правильний кут торцювання.

- Встановіть вашу пилу на зазначені кути і виконайте кілька пробних різів.
- Прикладіть розпилені секції один до одного.
- Приклад: Щоб виготовити 4-х стеночної ящик з зовнішніми кутами 25 ° (кут "А") (Мал.Т4), користуйтеся верхній правій кривої. Знайдіть позначку 25 ° на шкалі кривої і слідуйте по горизонтальній пересічній лінії в будь-яку сторону, щоб визначити кут торцювання (23 °), таким же чином дотримуйтесь вгору або вниз по вертикальній пересічній лінії, щоб визначити кут нахилу (40 °). Завжди перевіряйте правильність установки пили на обрізаннях дерев'яних заготовок.

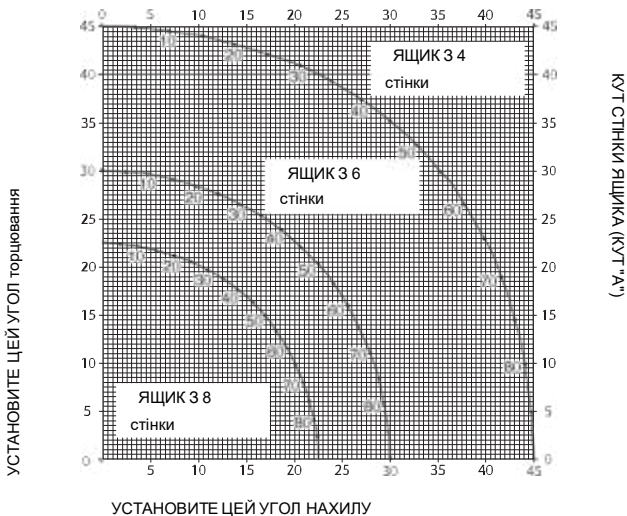

### Розпилювання плінтуса

Плінтуси розпилюються під похилим кутом 45 °.

- Завжди виконайте пробний запуск без включення електроживлення, перш ніж приступити до роботи.
- Виконуйте резі по задній стороні плінтуса, поклавши його на поверхню столу.

### Внутрішні кути

- Ліва сторона
  - Покладіть плінтус, притиснувши його верхню кромку до направляючої.

- Збережіть ліву сторону обрізка.
- Права сторона
  - Покладіть плінтус, притиснувши його нижню кромку до направляючої.
  - Збережіть ліву сторону обрізка.

### Зовнішні кути

- Ліва сторона
  - Покладіть плінтус, притиснувши його нижню кромку до направляючої.
  - Збережіть праву сторону обрізка.
- Права сторона
  - Покладіть плінтус, притиснувши його верхню кромку до направляючої.
  - Збережіть праву сторону обрізка.

### Розпилювання карниза

Для розпилювання карнизів застосовується універсальний торцювочний рез. Для досягнення максимальної точності, Ви повинні попередньо зафіксувати пилу в положенні кута торцювання

35,3 ° і кута нахилу 40 °. Ці установки є оптимальними для розпилювання стандартних карнизів зі скосом верхньої і нижньої кромки 45 °.

- Виполніть пробні резі на відбраковані матеріали, перш ніж виконати чистові резі.
- Все резі виконуються з нахилом вліво, зворотна сторона карниза повинна бути притиснута до столу.

### Внутрішні кути

- Ліва сторона
  - Верхня кромка карниза притиснута до направляючої
  - Кут торцювання вліво
  - Збережіть ліву сторону обрізка
- Права сторона
  - Нижня кромка карниза притиснута до направляючої
  - Кут торцювання вліво
  - Збережіть ліву сторону обрізка

### Зовнішні кути

- Ліва сторона
  - Нижня кромка карниза притиснута до направляючої
  - Кут торцювання вліво
  - Збережіть праву сторону обрізка
- Права сторона
  - Верхня кромка карниза притиснута до направляючої
  - Кут торцювання вправо

- Збережіть праву сторону обрізка

### Розпилювання в режимі розпилювальної пилки

- Завжди встановлюйте розклинюючий ніж.
- Завжди перевіряйте, що розклинюючий ніж і пильний диск знаходяться на одній лінії.
- Завжди перевіряйте, що пила торцювання встановлена і зафіксована в положенні 0°.



Не користуйтеся по металу в цьому режимі.

### Поздовжнє різання (Мал. U1 і U3)

- Встановіть кут нахилу 0°.
- Відрегулюйте висоту підйому пилкового диска.
- Установіть паралельну на правляюцю на т ребуемом відстані.
- Покладіть заготовку на поверхню столу і притисніть до направляючої. Помістіть заготовку на відстані прибл. 25 мм від пильного диска.
- Тримайте руки подалі від траєкторії ходу пильного диска.
- Увімкніть верстат і почекайте, поки пильний диск не набере максимальні оберти.
- Повільно подавайте заготовки у під захисний кожух, притискаючи до паралельної напрямної. Дайте зубам диска врізатися і більше не прикладайте до заготівлі ніяких зусиль. Диск буде обертатися з постійною швидкістю.
- Не забувайте користуватися штовхачем (23) при наближенні до диска.
- Розпилявши заготовку, вимкніть верстат, почекайте, поки диск повністю не зупиниться, і видаліть заготовку.



Ніколи не підштовхуйте і не тримайте "вільну" відпиляну сторону заготовки.



Завжди користуйтеся штовхачем при різанні коротких заготовок.

### Похилі рези (Мал. U2)

- Встановіть необхідний кут нахилу.
- Виконайте дії, як для поздовжнього різання.

### Поперечний різання (Мал. V1)

- Встановіть кут нахилу 0°.
- Відрегулюйте висоту підйому пилкового диска.
- Встановіть торцювальні направляючу на 0°.
- Виконайте дії, як для поздовжнього різання, але використовуйте торцювальні направляючу для подачі заготовки під диск.

### Різання під кутом

- Встановіть необхідний кут нахилу.
- Виконайте дії, як для поперечного різання.

### Торцювальні рези (Мал. V2)

- Встановіть торцювальні направляючу під потрібним кутом.
- Виконайте дії, як для поперечного різання.

### Додаткові речі



Завжди відключайте верстат від електромережі перед установкою будь-якої приналежності.

### Набір для видалення пилу

Цей верстат обладнаний двома портами для видалення пилу для використання в кожному режимі.

- При різанні дерева, підключайте пристрій пиловидалення, конструкція якого відповідає вимогам відповідного законодавства, що стосується викидів пилу.

### Підключення - положення пили торцювання (Мал. W1)

- Підключіть кінець першого шланга до перехідника пиловидалення (13).
- Вставте інший кінець шланга в середній впускний порт патрубку (128).
- Підключіть кінець другого шланга до нижнього захисного кожуха (63).
- Вставте інший кінець шланга в зовнішній впускний порт патрубку.

### Підсоедіненіє-положеніє розпилювальної пилки (Мал. W2)

- Виконайте дії, як для положення пили торцювання, але підключайте шланг не має до нижнього кожуха, а до верхнього захисного кожуха пильного диска (21).

### **Додаткова опора / обмежувач довжини пили торцювання (Мал.А5)**

Додаткова опора і обмежувач довжини можуть встановлюватися як на правій, так і на лівій стороні, або по набору на кожній стороні.

- Закріпіть деталі 31 ... 39 на двох направляючих стрижнях (32 і 33).
- Використовуйте пересувну опорну пластину (34) для поперечного різання плит шириною 210 мм (товщиною 15 мм).

### **Роликовий стіл (Мал.А6)**

Роликовий стіл (40) використовується в якості опори для довгих заготовок. У режимі пили торцювання, роликовий стіл можна встановлювати з лівого або правого боку, або по комплекту з кожного боку. У режимі розпилювальної пилки, він також може встановлюватися перед і за столом пили.

### **Додатковий стіл (Мал.А8)**

Додатковий стіл збільшує відстань між направляючою і пильним диском до 600 мм і більше, в залежності від довжини стержня, закріпленого в верстаті і зафіксованого положення столу. Додатковий стіл повинен використовуватися разом з направляючими стержнями (33) (додатково). Регульований стіл оснащений шкалою з нанесеними по передній кромці відмітками і встановлений на міцній пластині, закріпленій на напрямних стрижнях.

- Розміщуйте додатковий стіл з правого боку верстата для продовження шкали для визначення відстані.

### **Скользящий стіл (Мал.А9)**

Скользящий стіл (43) дозволяє розміщувати зліва від пильного диска плити розміром до 1200 x 900 мм.

Напрявні стрижні змонтовані на міцних профілях, які легко знімаються з верстата, при цьому повністю регулюються у всіх площинах. Напрявна має по всій довжині лінійку для швидкого позиціонування регулюємого обмежувача довжини і регульованою опори для коротких заготовок.

### **Захисний кожух розпилювальної пилки**

У країнах, в яких захисний пристрій типу Suva є вимогою законодавства, цьому проектору використовується в стандартний комплект поставки. В інших країнах, воно пропонується в якості додаткової приналежності.

### **Транспортування (Мал.У)**



Все гда терпи ті з тано до, н а х од яці й з я в п ол о же ні і р а з п і л о в о ч н о м п і л и, з встановленим верхнім захисним кожухом пильного диска.

Самоорієнтуються колеса полегшують транспортування верстата.

- Складіть задні ніжки в платформу.
- Розкладіть передні ніжки.
- Підніміть машину за ніжки.



Завжди звертайтеся за допомогою, якщо вам треба перемістити верстат. Верстат занадто важкий для однієї людини.

### **Технічне обслуговування**

Ваш верстат D E WALT розрахований на роботу протягом тривалого періоду часу при мінімальному технічному обслуговуванні. Термін служби верстата і його надійність залежить від правильного догляду за ним і регулярної його очищення.



### **Масило**

Підшипники двигуна змащені і герметичні.

- Регулярно змащуйте опорну поверхню поворотної платформи в місцях, де вона ковзає по краю стаціонарного столу.
- Регулярно змащуйте різьблення гвинтів установки висоти.
- Регулярно очищайте щіткою частини, в до я их з оббирають тирсою і та стружки.

### **Регулювання кулачка (Мал. Z1 ... Z3)**

Для усунення зазору між платформою і столом, виконайте наступні дії:

- Переведіть верстат в положення розпилювальної пилки.

- Зніміть гвинти (138) і притискну планку (139).
- Відпустіть гвинт (140) регулювального кулачка (141).
- Повертайте кулачки за допомогою острогубцев.
- Тримайте регулювальний кулачок плоскогубцями і затягніть гвинт.
- Встановіть на місце притискну планку і затягніть гвинти.
- Переведіть верстат в положення пили торцювання. Перевірте зусилля, витрачений на з'єднання пилки. Якщо потрібно занадто велике зусилля, повторіть вищевказані кроки.

### Захист навколишнього середовища



Роздільний збір. Цей продукт не можна викидати разом із побутовим сміттям.

Якщо одного разу Ви захочете замінити Ваш електроінструмент D E WALT або якщо він Вам більше не потрібний, не викидайте його разом з побутовими відходами. Зробіть цей виріб спеціальний приймальний пункт.



Роздільний збір виробів з закінченим терміном служби і їх упаковки дозволяє повторно переробляти та повторно ізпользовати. Використання перероблених матеріалів допомагає захищати навколишнє середовище від забруднення та зменшує потребу в сировині.

Місцеві законодавчі акти можуть забезпечити окремий збір електричного обладнання від побутового сміття на муніципальних звалищах відходів, або Ви можете продавцями при покупці нового виробу.

фірма D E WALT для збору та переробки після закінчення їхнього терміну. Щоб скористатися цією послугою, Ви поверніть виріб компанії в офіційний сервісний центр, які збирають відпрацьовані продукти за наш рахунок.

Ви можете дізнатися місце знаходження Вашого найближчого авторизованого сервісного центру, звернувшись в Ваш місцевий офіс

D E WALT за адресою, вказаною в цьому посібнику з експлуатації. Крім того, список авторизованих сервісних центрів D E WALT і повну інформацію про наш післяпродажного обслуговування та контактною Ви можете знайти в інтернеті за адресою:

[www.2helpU.com](http://www.2helpU.com).

### Декларація відповідності ЄС



D27107

D E WALT заявляє, що дані електроінструменти розроблені в повній відповідності до стандартів 98/37 / ЄС, 89/336 / EEC, 73/23 / ЄС, EN 61029-1, EN 61029-2-11, EN 55014, EN 55014-2, EN 61000-3-2 і EN 61000-3-3.

За додатковою інформацією звертайтеся за вказаною нижче адресою або за адресою, вказаною на останній сторінці керівництва.

Рівень звукового тиску, який вимірюється відповідно до стандарту EN 61029-2-11, відповідає вимогам 86/188 / EEC і 98/37 / ЄС:  $L_{pA}$  (звуковий тиск)

	91,5 дБ (A) <sub>1</sub>
$L_{WA}$ (акустична потужність) в органах слуху оператора	102,5 дБ (A)
$D_{pA}$ (похибка вимірювання)	3 дБ (A)
$D_{WA}$ (похибка вимірювання)	3 дБ (A)

Приймайте адекватних заходів захисту органів слуху.

Виважена середньоквадратичне прискорення:  $<2,5 \text{ м / с}^2$

\* похибка вимірювання відповідно до стандарту EN 12096:  $1,1 \text{ м / с}^2$

Керуючий Хорст Гроссманн  
(Horst Grossmann) D E WALT, Richard-Klinger  
Strasse 11  
D-65510, Idstein, Germany

## Загальні правила безпеки

З метою зведення до мінімуму ризику виникнення пожежі, ураження електричним струмом та отримання травми при роботі стаціонарним приладом строго виконуйте діючі у Вашій країні правила техніки безпеки.

Перед початком експлуатації даного інструменту уважно прочитайте наведені нижче дії безпеки. Зберігайте цей посібник з експлуатації в надійному місці!

### Загальні вимоги

- 1 Дотримуйтесь чистоти і порядок на робочому місці!** Безлад на робочому місці може призвести до нещасного випадку.
- 2 Враховуйте вплив навколишнього середовища!** Не підкоряйте електроінструмент не контактували з дощем. Не використовуйте електроінструмент у вологих або сирих умовах. Забезпечте гарне освітлення робочої зони (250 ... 300 лк). Не використовуйте електроінструмент поблизу легкозаймистих рідин або газів.
- 3 Тримайте близько дітей!** Чи не дозволяйте дітям, стороннім особам або тваринам перебувати поблизу робочої зони, торкатися до електроінструменту або електрокабелю.
- 4 Одягайтеся відповідним чином!** Не носіть просторий одяг або прикраси. Вони можуть бути захоплені рухомими деталями. Прибирайте довге волосся під спеціальний головний убір. При роботі поза приміщенням, надягайте рукавички і взуття на нековзною підшві.
- 5 Персональна захист.** завжди надягайте захисні окуляри. Також користуйтеся захисною маскою або респіратором, якщо в процесі роботи утворюється багато пилу або летючих твердих частинок. Якщо ці частки можуть бути дуже гарячими, також надягайте фартух з термостійкого матеріалу. Завжди користуйтеся засобами захисту органів слуху. Завжди надягайте захисну каску.

## 6 Захист від ураження електричним

**струмом.** Уникайте контакту тіла з заземленими об'єктами, наприклад,

трубопроводами, радіаторами опалення, електроплитами та холодильниками. При екстремальних умовах експлуатації (наприклад, висока вологість, освіта металевого пилу і т.д.) електрична безпека може бути значно підвищена за рахунок включення в ланцюг ізолюючого трансформатора або підключення до електромережі через пристрій (автомат) захисного відключення по струму витoku (F1).

- 7 Не перенапружуйтеся!** завжди твердо стійте на ногах, зберігаючи рівновагу
- 8 Будьте уважні!** Слідкуйте за тим, що Ви робите. Керуйтеся здоровим глуздом. Не користуйтеся електроприладами, якщо Ви втомилися.
- 9 Надійно закріплюйте заготовку!** Використовуйте затискачі або лежата для закріплення заготовки. Це більш безпечно і дозволяє працювати інструментом обома руками.
- 10 Подсоединяйте системи пиловидалення!** Якщо електроінструмент оснащений пристроєм для приєднання систем пиловидалення або збору пилу, стежте, щоб ці системи були приєднані і використовувалися належним чином.
- 11 Знімайте регульовальний або гайковий ключ!** Перед включенням електроінструменту, завжди перевіряйте, що регульовальний ключ або гайкові ключі зняті з електроінструменту.
- 12 Додатковий провід** перед використанням, перевірте цілісність кабелю, і якщо він пошкоджений, замініть. При роботі електроінструментом зовні, користуйтеся подовжувальними кабелями, призначеними для роботи поза приміщенням і мають відповідне маркування.
- 13 Використовуйте електроінструмент за призначенням!** Ви ко з уй ті даний електрон трюнс трумент за призначенням, зазначеному в цьому посібнику з експлуатації. Не змушуйте електроінструменти або приналежності малих розмірів



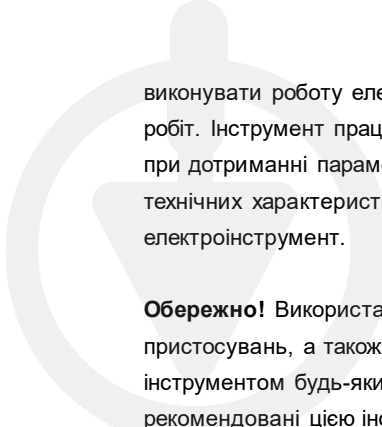

виконувати роботу електроінструментів для важких робіт. Інструмент працює надійно і безпечно тільки при дотриманні параметрів, зазначених в його технічних характеристиках. Не перевантажуйте електроінструмент.

**Обережно!** Використання будь-яких речей або пристосувань, а також виконання даним інструментом будь-яких видів робіт, які не рекомендовані цією інструкцією по експлуатації, може призвести до нещасного випадку.

#### 14 Перевіряйте ісправність електроінструмента!

Перед використанням переконайтеся, що електроінструмент та електрокабель справні. Перевіряйте точність суміщення і легкість переміщення рухомих деталей, цілісність деталей, з Ащ і т н и х у с т р о й с т в і вимикачів і будь-яких інших елементів електроінструменту, що впливають на його роботу. Переконайтеся, що інструмент буде працювати правильно і за своїм призначенням. Не використовуйте електроінструмент, якщо будь-яка його деталь має пошкодження. Не використовуйте електроінструмент, якщо його вимикач не встановлюється в положення включення або виключення. Пошкоджені або несправні деталі замініуйте тільки в авторизованому сервісному центрі D E WALT. Ні в якому разі не намагайтеся відремонтувати електроінструмент своїми силами.

#### 15 Вимикайте електроінструмент!

Вимикайте живлення і чекайте повного зупинення електроінструмента, перш ніж залишати його без нагляду. Вимикайте його від електричної розетки, якщо він не використовується, перед заміною деталей, приладдя або пристосувань і перед технічним обслуговуванням.

#### 16 Не допускайте ненавмисного

**запуску!** Перш ніж вмикати електроприлад до електричної розетки переконайтеся, що вимикач знаходиться в положенні вимкнено.

#### 17 Будьте обережні, щоб кабелем!

Чи не тягніть за кабель при відключенні від електричної розетки. Не піддавайте кабель впливу вологи і масла і тримайте його подалі від гострих кромки.

**18 Надійно зберігайте невикористаний електроінструмент!** Бережіть електроінструмент в чистому, сухому і недоступному для дітей місці.

**19 Дбайливо доглядайте за електроінструментом!** Висока якість і безпека роботи можна досягти тільки чистим і добре доглянутим електроінструментом. З л е д у ю т е і н с т р у к ц і я м п о технічного обслуговування і заміни приладдя. Поверхня рукояток і вимикачів повинна бути чистою, сухою і не жирною.

**20 Ремонт.** даний електроінструмент виготовлений в повній відповідності з дей з т ін д и з тандартам безпеки. Ремонт несправного електроінструменту робите тільки в авторизованому сервісному центрі D E WALT. Ремонт електричних приладів повинен проводитися тільки кваліфікованими фахівцями з використанням оригінальних деталей; в іншому випадку буде існувати небезпека для Вашого здоров'я.

#### *Додаткові заходи безпеки при роботі торцювальні пилами*

- Перед початком кожної операції, перевіряйте правильність встановлення всіх фіксуючих кнопок і затискних рукояток.
- Не користуйтеся пилюкою, якщо не встановлено захисний кожух або якщо захисний кожух не справний або знаходиться в поганому стані.
- Ні в якому разі не тримайте руки близько диска, коли пила підключена до мережі електроживлення.
- Ні в якому разі не намагайтеся швидко зупинити верстат, заблокувавши обертання диска яким-небудь інструментом або іншим предметом; така дія може призвести до серйозних травм.
- Перед викорис танням будь приналежності, подивіться інструкцію з експлуатації. Використання невідповідної приналежності може призвести до пошкодження верстата.
- Вибирайте диск, відповідний матеріалу, за яким Ви будете працювати.

- Встановлюйте максимальну швидкість, зазначену на пильальному диску.
- Використовуйте тримач або надягайте рукавички при роботі з пильним диском.
- Перевіряйте, що диск обертається в правильному напрямку. Слідкуйте за гостротою заточування зубів диска.
- Максимально допустима швидкість обертання пилкового диска повинна завжди бути рівною або перевищувати число оборотів х.х. електроінструменту, зазначеного на його табличці.
- Не використовуйте пильні диски, розміри яких не відповідають значенням, зазначеним у технічних характеристиках. Не використовуйте какиєлибo вкладиші, щоб диск підійшов за розміром до шпинделя. Користуйтеся тільки дисками, рекомендованими в цій інструкції і відповідають вимогам EN 847-1.
- Розгляньте можливість використання пильних дисків з низьким рівнем шуму спеціальної конструкції.
- Не використовуйте пильні диски HSS.
- Не використовуйте тріснуті або пошкоджені пильні диски.
- Не використовуйте абразивні диски.
- Після закінчення різання, відпустіть вимикач і почекайте, поки диск повністю не зупиниться, і тільки тоді переводите пильную головку в верхнє положення.
- Надійно фіксуйте важіль при виконанні похилих різів.
- Чи не вклинюється перед вентилятором будь-якої предмет для підтримки вала електродвигуна.
- Захисний кожух диска вашої пили автоматично піднімається, коли важіль переводиться в нижнє положення, і опускається на пильний диск при перекладі важеля у верхнє положення. Кожух можна піднімати рукою для установки / зняття пильного диска або огляду пилки. Ніколи не піднімайте захисний кожух вручну, якщо включено електроживлення пили.
- Тримайте простір навколо верстата в чистоті, вільним від відходів, наприклад, тирси та обрізків.
- Регулярно перевіряйте, що повітряні прорізи електродвигуна знаходяться

в чистому стані і не забиті тирсою.

- Завжди відключайте верстат від мережі електроживлення перед виконанням до аждой операції технічного обслуговування або заміною диска.
- Ні в якому разі не очищуйте або технічне обслуговування, якщо верстат ще працює або пильна головка не встановлена в верхнє положення.
- Передня секція захисного кожуха являє собою грати, яка забезпечує хороший огляд лінії різі. Незважаючи на те, що решітка ефективно затримує розлітаються відходи, завжди надягайте захисні окуляри, щоб дивитися через решітку, так як в кожусі є додаткові отвори.

#### ***Додаткові заходи безпеки при роботі розпилювальні пилами***

- Не використовуйте пильні диски, товщина корпусу яких більше, або ширина зуба менше товщини розщеплює ножа.
- Переконайтеся, що пильний диск обертається в правильному напрямку і зуби нахилені в сторону передньої частини пильного верстата.
- Перед початком кожної операції перевіряйте, що затискні рукоятки надійно затягнуті.
- Переконайтеся, що всі диски і фланці чисті, а боку втулки з нарізкою, розташовані впритул до диска. Надійно затягніть гайку шпинделя.
- Слідкуйте за гостротою заточування і установкою пилкового диска.
- Переконайтеся, що розклинюючий ніж встановлений на правильному відстані від диска - не більше 5 мм.
- Ні в якому разі не користуйтеся пилкою, якщо не встановлено нижній і верхній захисні кожухи.
- Тримайте руки поза траєкторії ходу пильного диска.
- Отсоедините пилку від мережі електроживлення перед заміною пилкового диска або виконанням технічного обслуговування.
- Завжди використовуйте в роботі шттовхач і стежте за тим, щоб в ході різання

Ваші руки знаходилися на відстані не менше 150 мм від пильного диска.

- Підключайте верстат тільки до джерела з необхідним напругою.
- Не наносіть мастило на обертається пильний диск.
- Під час роботи верстата, не дозволяйте будь-які дії в зоні за пильним диском.
- Завжди тримайте невикористаний штовхач в призначеному для нього місці.
- Не ставайте на верхню поверхню верстата.
- Під час транспортування переконайтеся, що верхня частина пильного диска закрита, наприклад захисним кожухом.
- Чи не розвантажуйте і не переносите верстат, тримаючи його за захисний кожух.

#### **Додаткові заходи безпеки при роботі комбінованими пилами**

- Переконайтеся, що важіль надійно зафіксований в робочому положенні при експлуатації в режимі розпилювальної пилки.
- Переконайтеся, що важіль надійно зафіксований при виконанні похилих різів в режимі розпилювальної пилки.
- Переконайтеся, що стіл зафіксований в правильному положенні при переході з одного режиму в інший.
- Будьте уважні при нарізанні канавок в режимі розпилювальної пили і використовуйте відповідні захисні пристрої. Прорізання канавок не допускається.
- Ні в якому разі не користуйтеся по чорних і кольорових металів при виконанні поздовжніх розпилів в режимі розпилювальної пилки.

#### **Залишкові ризики**

Наступні ризики пов'язані з використанням пильних верстатів:

- травми, отримані від дотику до обертових деталей.

Незважаючи на дотримання відповідних правил техніки безпеки використання захисних пристроїв, неможливо уникнути певних залишкових ризиків. До них відносяться:

- Погіршення слуху.

- Ризик нещасних випадків в результаті контакту з відкритою частиною обертового пилкового диска.
- Ризик отримання травми при заміні пилкового диска.
- Ризик защемлення пальців при відкриванні захисних кожухів.
- Збиток здоров'ю, що наноситься вдихається пилом, що утворюється при розпилюванні деревини, особливо дуба, берези та МДФ.

#### **Символи на інструменті**

Символи на інструменті, які відображають наступне:



При використанні машини в режимі пили торцювання, включайте / виключайте верстат за допомогою критичного вимикача. Не використовуйте коробкою перемикач в цьому режимі.



При використанні верстата в режимі розпилювальної пилки, завжди встановлюйте розклинюючий ніж. Не користуйтеся верстатом, що не встановивши розклинюючий ніж.



## ДеВОЛТ

гарантійні умови

Шановний користувачу

1. Вітаємо Вас з покупкою високоякісного виробу ДеВОЛТ і висловлюємо вдячність за Ваш вибір.
  - 1.1. Надійна робота даного виробу протягом усього терміну експлуатації основна мета наших сервісних служб. У разі виникнення яких-небудь проблем в процесі експлуатації виробу рекомендуємо Вам звертатися тільки до авторизованих сервісних організацій, адреси та телефони яких Ви зможете знайти в Гарантійному талоні або дізнатися в магазині.

Наші сервісні станції - це не тільки кваліфікований ремонт, але і широкий вибір запчастин і аксесуарів.

- 1.2. При купівлі виробу вимагайте перевірки його комплектності та справності в Вашій присутності, інструкцію по експлуатації та заповнений Гарантійний талон російською мовою. При відсутності у Вас правильно заповненого Гарантійного талона ми будемо змушені відхилити Ваші претензії щодо якості даного виробу.
- 1.3. Щоб уникнути непорозумінь переконливо просимо Вас перед початком роботи з виробом уважно ознайомитися з інструкцією по його експлуатації.
2. Правовою основою справжніх гарантійних умов є діюче Законодавство і, зокрема, Закон "Про захист прав споживачів".
3. Гарантійний термін на даний виріб становить 12 місяців і обчислюється з дня продажу. У разі усунення недоліків виробу, гарантійний строк продовжується на період, протягом якого воно не використовувалося.
4. Виробник рекомендує проводити періодичну перевірку виробу на сервісній станції.
5. Протягом 12 місяців з дня продажу виробник гарантує безкоштовну перевірку виробу та рекомендації по заміні нормально зношуються.
6. Термін служби виробу - 5 років (мінімальний, встановлений відповідно до Закону "Про захист прав споживачів").
7. Наші гарантійні зобов'язання поширюються тільки на несправності, виявлені протягом гарантійного терміну та обумовлені виробничими або конструктивними факторами.

8. Гарантійні зобов'язання не поширюються:
  1. На несправності виробу, що виникли в результаті:
    - 8.1.1. Недотримання користувачем розпоряджень інструкції з експлуатації виробу.
    - 8.1.2. Механічного пошкодження, викликаного зовнішнім ударним або будь-яким іншим впливом.
    - 8.1.3. Застосування виробу не за призначенням.
  4. Стихійного лиха.
  5. Неприятливих атмосферних і інших зовнішніх впливів на виріб, таких як дощ, сніг, підвищена вологість, нагрівання, агресивні середовища, невідповідність параметрів електромережі живлення вказаним на інструменті.
- 8.1.6. Використання приладдя, витратних матеріалів та запчастин, які не рекомендовані або не схвалені виробником.
- 8.1.7. Проникнення всередину виробу сторонніх предметів, комах, матеріалів або речовин, які не є в і д х од ами, з о п р о в Одеської залізниці ающімі застосування за призначенням, такими як стружка, тирса тощо.
- 8.2. На інструменти, що піддавались розкриттю, ремонту або модифікації поза уповноваженою сервісною станцією.
- 8.3. На приналежності, запчастини, що вийшли з ладу внаслідок нормального зносу, та витратні матеріали, такі як приводні ремені, вугільні щітки, акумуляторні батареї, ножі, пилки, абразиви, пильні диски, свердла, бури та т. П..
- 8.4. На несправності, що виникли в результаті перевантаження інструменту, що спричинило вихід з ладу електродвигуна або інших вузлів і деталей. До безумовних ознак ам пере г руз ки виробу відносяться, зокрема: поява кольорів мінливості, деформація або оплавлення деталей і вузлів виробу, потемніння або обвуглювання ізоляції проводів електродвигуна під впливом високої температури.



ME 77



060

Блэк энд Деккер і мюх  
Блэк энд Деккер Штрассе, 40  
65510 Идштайн, Германия



