

ІНСТРУКЦІЯ З ВСТАНОВЛЕННЯ ВИРОБІВ ПЛІСЕ

РЕКОМЕНДАЦІЇ З ЕКСПЛУАТАЦІЇ ТА ДОГЛЯДУ:

Вироби плісе довговічні і не вибагливі у догляді. У процесі експлуатації не потребують технічного обслуговування та спеціального чищення. Найчастіше досить протерти сухою губкою.

Вироби плісе не рекомендовано встановлювати в середині приміщення з вологістю повітря не більше 70%.

Вироби плісе цілком гідні того, щоб прикрасити атмосферу. Варто лише знайти виріб до смаку, і бажаний результат гарантовано.

ЗНЯТТЯ РОЗМІРІВ

1. При встановленні виробу "на проєм" (Мал. 1.1) рекомендується виміряти розміри наступним чином:

- **ширина (Ш):** виміряти по стиках між рамою вікна та штапиком.
- **висота (В):** з урахуванням кронштейнів, потрібно передбачити запас по висоті для їх розташування, не менше 20 мм.

"На проєм": габаритні розміри виробу, з урахуванням бажаного перекриття світлового проєму, обов'язково враховуючи виступаючі ручки та петлі віконної рами.

Для встановлення виробу "в проєм" (Мал. 1.2) рекомендується виміряти розміри по "ребрам" штапиків (**Ш, В**).

ПРИЗНАЧЕННЯ:

Плісе - незвичайний і привабливий варіант декору вікна, який має великий спектр переваг, серед яких:

- тканини та комплектуючі від європейських виробників;
- безпечний механізм для дітей та тварин;
- можливість керувати виробом як зверху вниз, так і знизу вгору. Це дуже зручно, якщо приміщення розташоване на першому поверсі, і необхідно закрити його від сторонніх поглядів;
- вироби плісе підходять для монтажу на пластикові вікна, двері, балкони та лоджії;
- завдяки компактній конструкції вироби плісе займають мінімум місця у зібраному стані;
- легкий монтаж на ступку вікна, стіну або стелю;
- простота догляду та чищення завдяки особливому просоченню тканини.

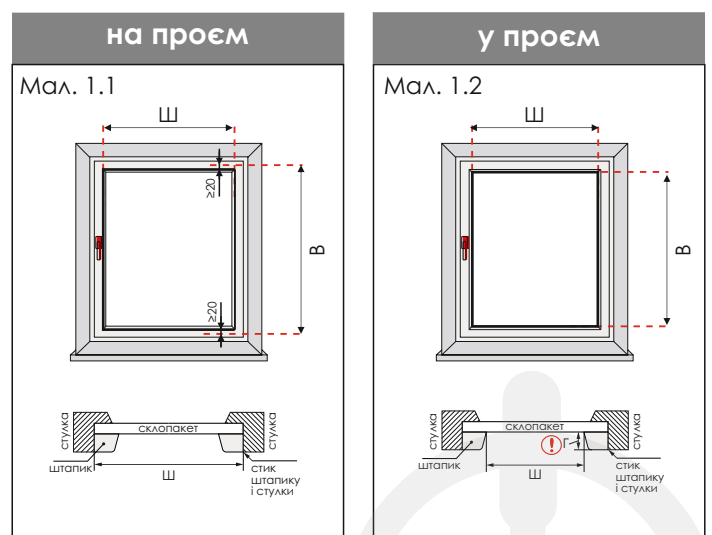

УВАГА! Внутрішня поверхня штапиків повинна бути плоскою, а кут її нахилу не повинен перевищувати 8°. **Глибина (Г)** штапика до скла має бути не менше 20 мм.

ЗАГАЛЬНИЙ ВИГЛЯД ПЛІСЕ

* НА СХЕМІ ЗОБРАЖЕНИЙ ВИРІБ ПЛІСЕ З ВСТАНОВЛЕННЯМ НА ПРОЄМ

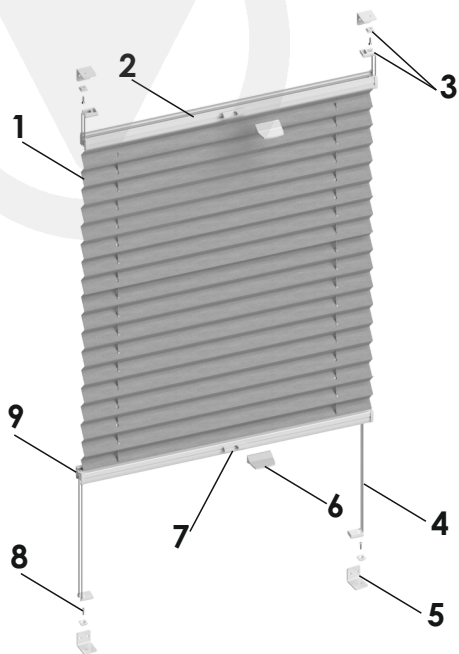

- | | |
|--------------------------------------|---------------------|
| 1. Тканина | 5. Кронштейн (л/п) |
| 2. Нижній та верхній профіль карниза | 6. Ручка керування |
| 3. Елементи кріплення шнурів | 7. Кріплення ручки |
| 4. Шнур | 8. Шуруп |
| | 9. Заглушка профілю |

4. Встановіть кріплення шнурів на проєм (Мал. 4.1) з'єднайте елементи кріплення шнура між собою (Мал. 4.2). Вузлики шнурів повинні розташовуватись знизу виробу.

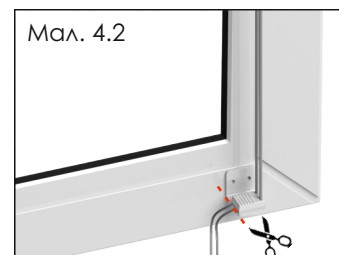

- Якщо плісе під власною вагою зсувається вниз, треба збільшити натяжіння шнурів, перев'язавши вузлики вище (з обох боків однаково).
- Якщо плісе переміщується надто туго, потрібно перев'язати вузлики нижче, зменшивши натяжіння шнурів (з обох боків однаково).
- Якщо плісе перекошується під час користування, потрібно збільшити натяжіння шнурів з більш "високого" боку (або зменшити натяжіння з прилеглого боку).

У будь-якому разі зміщення вузликів повинне бути поступовим і невеликим (близько 5 мм за раз). Надлишки шнурів повинні підрізатися тільки після остаточного регулювання.

ПОСЛІДОВНІСТЬ ВСТАНОВЛЕННЯ:

2. Розпакуйте виріб, обережно розрізавши пакувальний матеріал. Будьте обережні з гострими предметами, щоб не пошкодити профіль, тканину, шнури керування (Мал. 2).

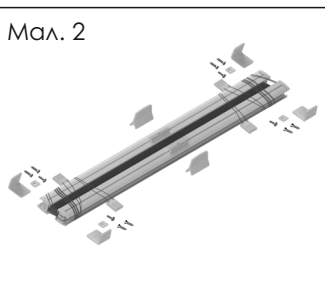

3. Насуньте ручки керування на нижній та верхній профіля (Мал. 3.1).

Встановіть кріплення шнурів (Мал. 3.2), на кронштейни та встановіть кронштейн на визначенні місця.

Враховуйте, що кронштейни є ліві та праві.

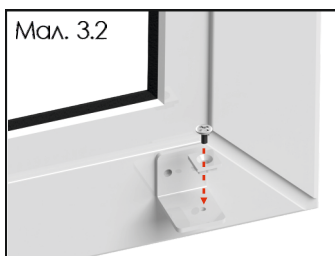
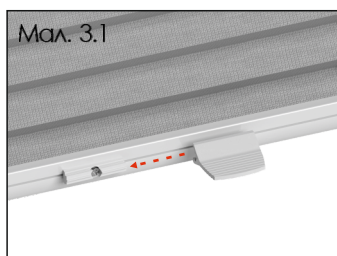

5. Перевірте роботу виробу (Мал. 5).

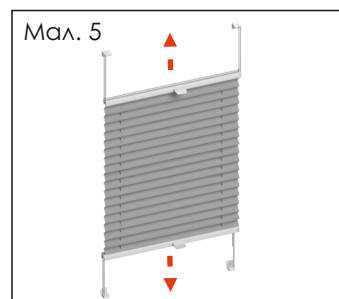

ГАРАНТІЯ:

Вироби плісе не підлягають обов'язковій сертифікації. Фірма-виробник гарантує якісну роботу виробу протягом 12 місяців з дня продажу при дотриманні правил встановлення та експлуатації виробу.

Увага! Гарантія не розповсюджується на пошкодження, подряпини та порізи, які трапилися під час необережної розпаковки та неправильного монтажу. Побутові забруднення тканини, які виникли під дією конденсата або екскрементів комах, а також забруднення тканини та фурнітури не є підставою для рекламацийного звернення.